

JAKUB PUZIUK*

POLISH-ENGLISH BASIC DICTIONARY OF ARCHAEOLOGICAL TERMINOLOGY OF MODERN TOBACCO PIPE FINDINGS WITH ELEMENTS OF PIPE PRODUCTION AND TOBACCO SMOKING IN THE MODERN PERIOD

Abstract: The aim of this work is to present the translation of professional terminology concerning tobacco pipes acquired by excavation methods, supplementing the already existing term base of concepts with a Polish-English translation, important in the context of the current research on this subject. This dictionary is a translation of the basic terms used in English-language works (also used in works of researchers from Central and Eastern Europe) concerning descriptions of tobacco pipe remains (based on finds of stub-stemmed pipes, one-piece clay pipes and porcelain pipes) in archaeological research, the production of such paraphernalia and elements of history of tobacco smoking, which were additionally supplemented with terms currently used in Polish archaeological literature. This dictionary should be treated as a contribution to further work on standardisation of European archaeological terminology, which should provide an aid for both specialists and enthusiasts reaching for professional literature on antique pipes.

Keywords: tobacco pipe, archaeological terminology, dictionary, history of tobacco smoking, stub-stemmed pipe, one-piece clay pipe

Received: 24.05.2021 **Revised:** 17.06.2021 **Accepted:** 29.06.2021

Citation: Puziuk J. 2021. *Polish-English Basic Dictionary of Archaeological Terminology of Modern Tobacco Pipe Findings with Elements of Pipe Production and Tobacco Smoking in the Modern Period*. "Fasciculi Archaeologiae Historicae" 34, 131-137, DOI 10.23858/FAH34.2021.009.

Introduction

In current archaeological research in Poland there are various categories of finds from the modern period. Some of frequently identified are tobacco smoking accessories made of clay or porcelain.¹ The current state of research on tobacco pipes in the context of Polish archaeology is based on diverse and disordered terminology which includes e.g. terms borrowed from abroad and concepts from the nomenclature used in collector communities. This problem is not only related to domestic

research; it has already been noticed by some Central European archaeologists who initiated, in the German journal "Knasterkopf", the creation of a database of basic terms used in the study of antique pipes and methods of their production. They also translated it into various languages.² Thanks to these activities, it was possible to select the most important terms used by archaeologists in the process of describing and handling pipes acquired by excavation methods trying at the same time to unify foreign-language nomenclature for analysed items. The results of that work included a Polish-German dictionary prepared by Ralf Kluttig-Altmann and Martin Kügler (published in 2005). These paper was

* Archaeological Museum in Kraków, Department of Mediaeval and Modern Times Archaeology; <https://orcid.org/0000-0002-3055-9898>; jpuziuk@ma.krakow.pl

¹ Cf. Żurowski 1951; Witkowska 1989; Mikłaszewicz 1993; Zimmermann 1994; Meyza 1997; Witkowska 1998; Meyza 1999; Dąbal 2010; Bis 2011; Kwiatkowski 2011; Szewczyk-Wojtasiewicz 2017; Puziuk and Szewczyk-Wojtasiewicz 2018; Papaj 2020.

² Kluttig-Altmann et al. 2003; Kluttig-Altmann and Kügler 2004a; Kluttig-Altmann and Kügler 2004b; Kluttig-Altmann and Kügler 2005a; Kluttig-Altmann and Kügler 2005b; Kluttig-Altmann and Vyšohlíd 2009.



intensified especially by numerous finds in Germany of one-piece pipes made in Zborowskie and Roścín which were former Prussian manufactories the remains of which are now within the Polish borders.³ This dictionary has so far been the only attempt at translating into Polish the basic terms developed in archaeological studies on tobacco pipes.

The present work is a continuation of the attempts to translate professional terminology concerning tobacco pipes acquired by excavation methods. It also complements the existing term base with a Polish-English translation, important in the context of the current research on this subject. The dictionary presented is the result of work conducted on the antique pipes at the Archaeological Museum in Kraków (as a part of the research programme *Pipes and other tobacco smoking accessories in the collection of the Archaeological Museum in Kraków*), which also involved an analysis of a number of English-language publications confirming the author's conviction that there is a need for such a lexical resource.

This dictionary is a translation of the basic terms used in English-language works (also used in works

of researchers from Central and Eastern Europe) concerning descriptions of tobacco pipe remains (based on a finds of stub-stemmed pipes, one-piece clay pipes and porcelain pipes) in archaeological research, the production of such paraphernalia and elements of history of tobacco smoking, which were additionally supplemented with terms currently used in Polish archaeological literature. It should be noted that the vocabulary presented does not constitute a lexicon explaining the terminology of the issue touched upon here, which has already been raised more than once in the Polish archaeological literature and will not be further discussed here.⁴ However, in order to provide a more effective orientation and understanding of the research matter touched upon, some terms have been briefly characterised (texts in brackets at the Polish entries) and referred to relevant graphic diagrams.

This dictionary should be treated as a small contribution to further work on standardisation of European archaeological terminology, which should provide an aid for both specialists and enthusiasts reaching for professional literature on antique pipes.

Polish-English dictionary

A

agat (narzędzie kamienne z drewnianą rączką służące do polerowania powierzchni fajki) = agate tool
angoba (rodzaj powłoki z rozrzedzonej gliny pokrywającej powierzchnię fajki) = slip
asortyment (fajczarski) = range

B

beczkowaty (kształt, który może mieć cylinder/kominiek fajki) = barrel shaped; ~cauldron-shaped
brzusiec (element główki fajki) = belly (Fig. 2:2)

C

cech fajkarzy = pipemaker's guild
cybuch fajki złożonej-lulki = stub-stemmed pipe stem; ~shank (Fig. 1:2)
cybuch = stem (Fig. 1:1-3)
cylinder (= kominiek; element główki fajki) = head-bowl (Fig. 2:1-3)
czibuk = chibouk (Fig. 4:5)

D

deska (do suszenia fajek) = dozening board; ~drying tray
długość cybucha = stem length

drewniany cybuch fajki (z ustnikiem) = wood stem; ~wooden stem
drut (narzędzie do przebijania kanału dymowego fajki) = piercing rod; ~wire

F

fajans = faience
fajczarstwo = the art of pipe smoking
fajka = tobacco pipe
fajka austro-węgierska = Austro-Hungarian pipe (Fig. 4:4)
fajka hurtowa = communal pipe
fajka Jakuba = Jacob pipe (Fig. 4:2)
fajka jednorodna = one-piece clay pipe; ~western white clay pipe (Fig. 1:1)
fajka Jonasa = Sir Walter Raleigh pipe (Fig. 4:1)
fajka kawiarniana = Café-type pipe; ~Coffee-house pipe (Fig. 4:3)
fajka odlana = casted pipe; ~slip-cast pipe
fajka pielgrzymia = pilgrim's pipe
fajka porcelanowa (= fajka złożona z główką porcelanową) = porcelain pipe; ~three-piece porcelain pipe (Fig. 1:3)
fajka porcelanowa dwukomorowa = two chamber porcelain pipe

³ Kluttig-Altman and Kügler 2005a, 104.

⁴ Cf. Żurowski 1951, 39-42; Bis 2009, 230-237; Bis 2011, 54-57; Puziuk 2015, 52; Szewczyk-Wojtasiewicz 2017, 27-34.

fajka reklamowa = advertising pipe; ~pipe bearing an advertisement

fajka turecka = turkish pipe; ~eastern chibouk

fajka upominek = commemorative pipe

fajka wodna (szisza) = hookah

fajka z długim cybuchem = long-stemmed pipe

fajka z herbem = heraldic pipe

fajka z noskiem = pipe with heel or spur

fajka z portretem = portrait pipe

fajka z sepiolitu (= z pianki morskiej) = meerschaum pipe

fajka żebrowana = ribbed pipe

fajka złożona-lulka = stub-stemmed pipe; ~socketed pipe (Fig. 1:2)

fajka żołnierska (= „fajki rezerwisty”) = armorial pipe

fajkarstwo = pipe craft; ~pipe industry

fasetowany = faceted

fidybus (zwitek papieru służący do zapalania fajki) = fidibus

figurka z gliny fajczarskiej = pipe-clay figure

forma (do wyciskania fajek) = mould; ~pipe mould; mosiężna = brass mould

forma gipsowa (do wyciskania fajek) = plaster (or Paris) mould

formowanie (półwyrobu, w formie do wyciskania fajki) = to mould; ~moulding

fragment fajki = pipe fragment

futurał (na fajkę) = pipe case

G

glazura (= polewa, szkliwo; rodzaj powłoki pokrywającej powierzchnię fajki) = glaze

glazurowany = glazed

glina (surowiec do produkcji fajek) = clay pipe; chuda glina = lean clay

główka (fajki) z cylindrem/kominkiem w kształcie okrągłym = rounded bowl

główka (fajki) z cylindrem/kominkiem w kształcie dysku (lub osadzonym w dysku) = disc-based bowl

główka (fajki) z cylindrem/kominkiem w kształcie kielicha kwiatu = lily-shaped bowl

główka (fajki) z półokrągłym dnem = heelless bowl

główka fajki = pipe bowl

główka fajki jednorodnej = one-piece pipe bowl (Fig. 2:1)

główka fajki porcelanowej = porcelain pipe bowl (Fig. 2:3)

główka fajki złożonej-lulki = stub-stemmed pipe bowl (Fig. 2:2)

H

herb (zdobienie na główce lub sygnatura w kształcie tarczy herbowej) = coat of arms

I

inicjały (producenta fajek) = initials; ~letters

inskrypcja na cybuchu = inscription on the stem

J

jajowaty (kształt główki fajki) = egg-shaped

K

kamionka = fine earthenware; ~stoneware

kanelura (zdobienie główki fajki) = fluting

kapturek (metalowe, najczęściej mosiężne wieczko zakrywające cylinder/kominek główki fajki) = lid; ~cap (Fig. 1:3 and 3)

kartusz (zdobienie główki fajki) – cartouche

komora napychowa (element główki fajki) = firing chamber; ~tobacco chamber (Fig. 2:1-3)

kondensat tytoniowy = tobacco condensate; ~juice

kopalnia gliny = clay mine; ~pit

kryza (metalowe, najczęściej mosiężne okucie obrzeża główki fajki) = rim (Fig. 3)

kryza główki (obrzeża cylindra/kominka) = rim of the bowl

kształt główki = shape of the bowl

L

lakierowany = varnished

lejkowaty (kształt główki fajki) = funnel-shaped

lilia (zdobienie główki fajki) = fleur-de-lis

lilia w rąbie (zdobienie główki fajki) = diamond enclosing fleur-de-lis

lulka = stub-stemmed pipe; ~socketed pipe (Fig. 1:2)

M

muszelkowaty (kształt) = scalloped

N

naczynie na żar (lub popiół) = brazier

narzędzie do wygładzania (powierzchni fajki) = finishing tool; ~smoothing tool

narzędzie do formowania otworu (napychu) w główce fajki = stopper

nosek (= ostroga) = heel (Fig. 2:1, 3)

O

obrzeże (= krawędź; element cybucha/kominka lub szyjki) = edge (Fig. 2:1-3)

odpadki produkcyjne (przy wypalaniu fajek) = kiln waste; ~pipe wasters; ~spoilage

okrągły (kształt, który może mieć cylinder/kominek fajki) = bulbous

ornament dookolny cybucha = rolled-on ornamentation

ornament łuskowy = scale ornament

ornament na brzegu (główki fajki) = milling

ornament na obrzeżu/krawędzi = denticulated motif

ornament plecionkowy = basket-weave design

ostroga (= nosek) = heel

otwór = mouth

otwór paleniska pieca (fajkarskiego) = stoke hole

otwór tulejki (szyjki główki fajki) = shank opening
 owoidalny (kształt główki fajki) = ovoid shaped
 ozdoba w formie reliefu = moulded decoration

P

palenisko pieca (fajkarskiego) = furnace
 palmeta (zdobienie główki fajki) = palmette
 piec do wypalania (fajek) = kiln
 piec z małymi pojemnikami = muffle kiln
 pięta (płaska powierzchnia noska fajki jednorodnej lub porcelanowej) = spur (Fig. 2:1)
 plecionka (zdobienie na fajkach) = basket-weave design
 podwójnie stożkowaty = double-conical; ~bi-conical
 pojemnik do wypalania fajek = fireclay box; ~sagger; ~sagger
 polerowany (= wyświecany; zdobienie główki fajki) = polished
 powierzchnia (fajki) = surface
 półfabrykat = blank
 prasa (urządzenie mechaniczne służące do wyrobu fajek) = gin press
 próbka fajki (półprodukt wyciągnięty z pieca w celu obserwacji postępów wypalania) = pipe taken out of the kiln with tongs during firing to test the progress of firing
 przebijanie kanału dymowego = piercing
 przekrój przewodu dymnego = stem bore; ~hole diameter; ~hole bore
 przewód dymny = stem hole (Fig. 2:1-3)
 przybory do palenia = smoking equipment
 przygotowanie gliny (masy glinianej do produkcji fajek) = clay preparation
 przyrządy pomocnicze przy wypalaniu (fajek) = kiln furniture

R

rozmiar główki fajki = bowl size
 rozszerzający się otwór główki (cylindra/kominka) = flared mouth
 rozwój kształtu główki = bowl development
 rzeźbiarz fajek = pipe carver

S

sepiolit (= pianka morska; surowiec do produkcji fajek) = meerschaum
 spód fajki (główki) = base of bowl; ~bottom
 stępka (fragment szyjki znajdujący się pod nasadą cylindra) = keel
 stosowanie tytoniu (czerpanie przyjemności z nałogu tytoniowego) = consumption of tobacco; ~enjoyment of tobacco
 stożkowaty (kształt główki fajki lub zbiornika na kondensat) = cone shaped
 strona czołowa główki fajki = back of the bowl (Fig. 1:2)

strona przednia główki fajki = front of the bowl (Fig. 1:2)

sygnatura = mark; maker's initials; ~stamp (Fig. 1:1)
 sygnatura cyfrowa = mark depicting a numeral; ~numerical mark
 sygnatura figuralna = pictorial mark; ~picture patterned mark
 sygnatura formy = mould identification mark
 sygnatura literowa = mark depicting initials; ~letter mark
 sygnatura na boku noska = mark on side of spur
 sygnatura na cybuchu = stem stamp
 sygnatura na nosku = mark on spur; ~spur mark; ~heel mark
 sygnatura na nosku (pięcie) = mark on spur; ~spur mark; ~heel mark
 sygnatura na spodzie = mark on the base of bowl
 sygnatura na stronie czołowej (główki fajki) = mark on the back of the bowl
 sygnatura podrobiona (imitacja oryginalnej sygnatury wykonana przez fałszerza fajek) = pirated mark
 sygnatura w formie reliefu = moulded mark; ~relief mark
 sygnowanie (fajki) = marking
 sześciokątny (kształt cylindra fajki) = hexagonal; ~six sided
 szew = mould line; ~seam
 szyjka (element główki fajki) = neck (Fig. 2:2-3)

Ś

ścianka główki fajki = bowl wall
 ślady użytkowania (fajki) = signs of use
 średnica cybucha = diameter of stem

T

tabaka = snuff
 tulejka (element główki fajki) = mortise (Fig. 2:2)

U

ubijak (przyrząd służący do ubijania tytoniu podczas palenia) = pipe tamper
 układanie fajek glinianych w pojemniku do wypalania = to pack (or place) pipes in a sagger
 uprawa tytoniu = tobacco growing
 ustnik (element fajki jednorodnej lub złożonej) = mouthpiece (Fig. 1:1-3)
 używka = stimulant

W

wałek (element główki fajki złożonej-lulki) = ring (Fig. 2:2)
 warsztat fajkarski (produkujący fajki, zakład rzemieślniczy) = pipemaker's workshop
 właściciel zakładu (fajkarskiego) = factory owner
 wygładzający (rzemieślnik wygładzający powierzchnię fajki) = finisher; ~trimmer

wygładzanie (powierzchni fajki) = finishing; ~trimming
 wypalanie (fajek) = to fire
 wypolerowanie (powierzchni fajki) = to burnish; ~to smooth
 wytwórca fajek (również mistrz fajkarski) = pipemaker
 wytwórca form (do wyciskania fajek) = mouldmaker
 wytwórnia fajek (fabryka) = pipe factory; ~pipe works
 wzdłuż cybucha = along the stem; ~longitudinal

Z

zakaz palenia (restrykcje, które spotykały palaczy) = ban on smoking

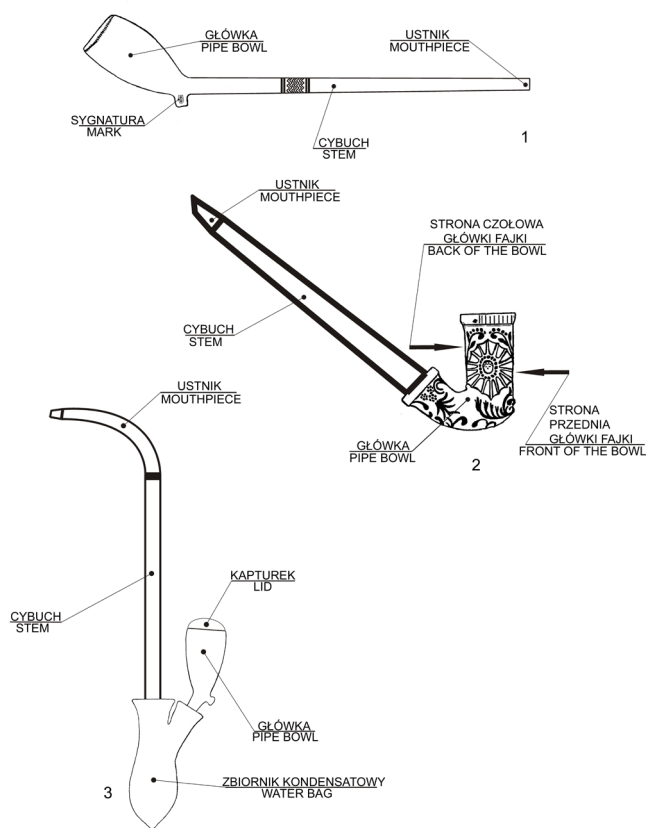

Fig. 1. Schematic reconstruction: 1 – one-piece clay pipe; 2 – stub-stemmed pipe; 3 – porcelain pipe.
 Graphic design by J. Puziuk.

zaokrąglanie brzegów główki fajki = to round off the rim of the bowl
 zażywanie tabaki = snuff taking
 zbiornik na kondensat (= osadnik; element fajki złożonej z główką porcelanową) = water bag (Fig. 1:3)
 zespół ornamentów (grupa motywów zdobniczych na powierzchni fajki) = band of ornament; ~ornamental band
 zwijanie gliny w wałki = to roll on

Ż

żłobienie (powierzchni fajki) = hollow
 żucie tytoniu = chewing tobacco

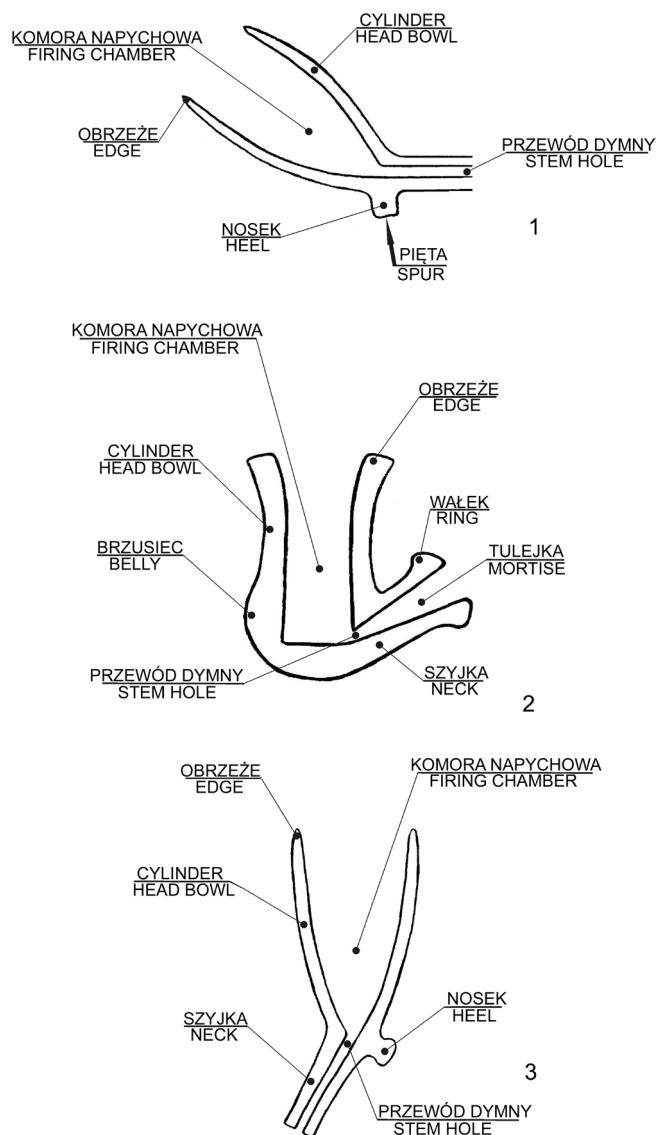

Fig. 2. Cross-sections with construction elements: 1 – one-piece pipe bowl; 2 – stub-stemmed pipe bowl; 3 – porcelain pipe bowl.
 Graphic design by J. Puziuk

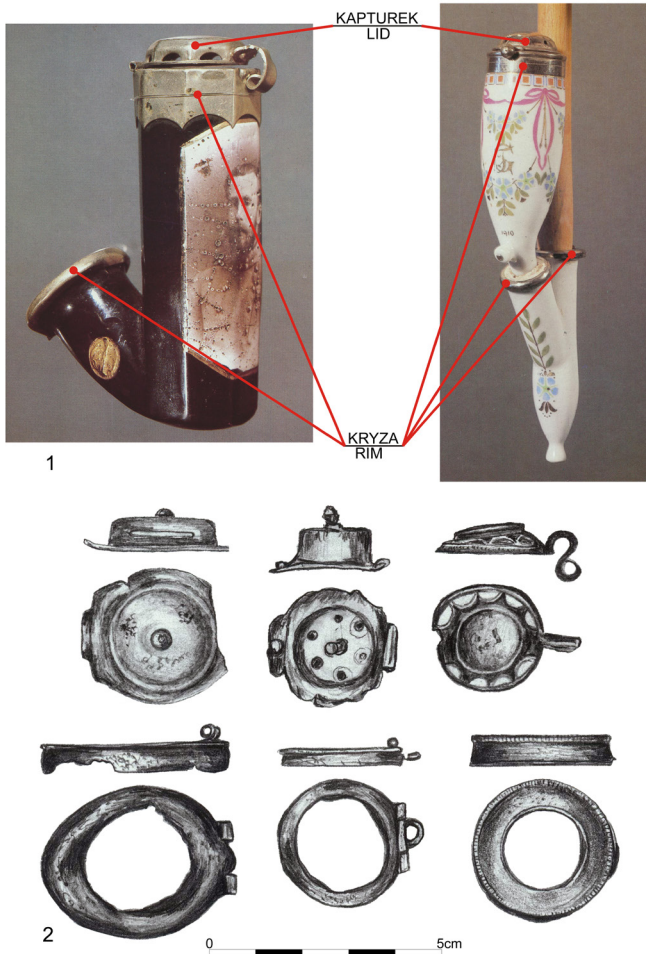

Fig. 3. Tobacco pipes: 1 – provided with rims and lids. After Holčík 1984, 62, 72; 2 – examples of such archaeological finds from Wawel Hill in Kraków. After Szewczyk-Wojtasiewicz 2017, 428, 432.



Fig. 4. Characteristic types of tobacco pipes used in archaeological studies (selection): 1 – Sir Walter Raleigh pipe. After Libert 1984, 42; 2 – Jacob pipe. After Raphaël and Kügler 2005, 139; 3 – Café-type pipe. After Szewczyk-Wojtasiewicz 2011, 48; 4 – Austro-Hungarian pipe. After Szewczyk-Wojtasiewicz 2011, 40; 5 – chibouk. After Batchvarov 2014, Fig. 10.

References

- Batchvarov K. 2014. *Clay Pipes and Smoking Paraphernalia from the Kitten Shipwreck, a Nineteenth-Century Black Sea Merchantman*. "International Journal of Historical Archaeology" 18, 1-19.
- Bis M. 2009. *O glinianych lulkach w dawnej Rzeczypospolitej*. "Kwartalnik Historii Kultury Materialnej" 57(2), 229-242.
- Bis M. 2011. *Lulki z wykopalisk na zamku w Tykocinie z XVII-XIX w.* "Kwartalnik Historii Kultury Materialnej" 59(1), 53-88.
- Dąbal J. 2010. *Jednorodne fajki gliniane z manufaktury w Roślinie pozyskane na stanowisku przy ul. Szafera w Gdańsku. Próba interpretacji źródeł w kontekście zmian społeczno-ekonomicznych w okresie industrialnym*. In: B. Bobowski (ed.), *Archeologia Dolnego Miasta w Gdańsku. Północno-zachodnia część kwartału ulic Długie Ogrody, Szafarnia, Angielska Grobla, Św. Barbary*. Gdańsk, 73-86.
- Holčík Š. 1984. *Fajky*. Knižnica priateľov výtvarného umenia 34. Bratislava.
- Kluttig-Altmann R., Kügler M. 2004a. *Internationale Terminologie der Tonpfeifenforschung. Teil II: Niederländisch – Deutsch*. "Knasterkopf. Fachzeitschrift für Tonpfeifen und historischen Tabakgenuss" 17, 67-69.
- Kluttig-Altmann R., Kügler M. 2004b. *Internationale Terminologie der Tonpfeifenforschung. Teil III: Französisch – Deutsch*. "Knasterkopf. Fachzeitschrift für Tonpfeifen und historischen Tabakgenuss" 17, 70-73.
- Kluttig-Altmann R., Kügler M. 2005a. *Internationale Terminologie der Tonpfeifenforschung. Teil IV: Polnisch – Deutsch*. "Knasterkopf. Fachzeitschrift für Tonpfeifen und historischen Tabakgenuss" 18, 104-106.
- Kluttig-Altmann R., Kügler M. 2005b. *Internationale Terminologie der Tonpfeifenforschung. Teil V: Ungarisch – Deutsch*. "Knasterkopf. Fachzeitschrift für Tonpfeifen und historischen Tabakgenuss" 18, 107-109.

- Kluttig-Altman R., Kügler M., Toms H. 2003. *Internationale Terminologie der Tonpfeifenforschung. Teil I: Englisch-Deutsch*. "Knasterkopf. Fachzeitschrift für Tonpfeifen und historischen Tabakgenuss" 16, 149-152.
- Kluttig-Altman R., Vyšohlíd M. 2009. *Internationale Terminologie der Tonpfeifenforschung. Teil VI: Tschechisch-Deutsch*. "Knasterkopf. Fachzeitschrift für Tonpfeifen und historischen Tabakgenuss" 20, 80-84.
- Kwiatkowski K. 2011. *Jednorodne fajki gliniane z badań kwartału staromiejskiego w Stargardzie*. "Materiały Zachodniopomorskie" NS 6/7, 357-382.
- Libert L. 1984. *Von Tabak, Dosen und Pfeifen*. Leipzig.
- Meyza K. 1997. *Fajki gliniane z XVII w. i pierwszej połowy XVIII w. z badań archeologicznych Zamku Królewskiego i Starego Miasta w Warszawie*. "Almanach Muzealny" 1, 31-44.
- Meyza K. 1999. *Fajki gliniane z drugiej połowy XVIII i pierwszej połowy XIX w. z badań archeologicznych Zamku Królewskiego i miasta Warszawy*. "Almanach Muzealny" 2, 5-21.
- Mikłaszewicz D. 1993. *Fajki z wraków zalegających na dnie Zatoki Gdańskiej*. "Pomorania Antiqua" 15, 265-299.
- Papaj B. 2020. *Analiza materiału ruchomego pozyskanego w trakcie badań archeologicznych przeprowadzonych w 2013 i 2014 roku w miejscu funkcjonowania XVIII-wiecznej fabryki fajek glinianych w miejscowości Zborowskie (woj. śląskie, pow. lubliniecki)*. In: B. Papaj (ed.), *Śląska fabryka fajek glinianych w Zborowskiem. Wyniki badań, studia, konteksty*. Chorzów, 297-465.
- Puziuk J. 2015. *Nowożytne fajki z badań archeologicznych w Krakowie*. "Materiały Archeologiczne" 40, 51-85.
- Puziuk J., Szewczyk-Wojtasiewicz M. 2018. *Nowożytne akcesoria do palenia tytoniu z badań archeologicznych na Zamku Krzyżtopór w Ujeździe*. "Rocznik Muzeum Narodowego w Kielcach" 33, 175-195.
- Szewczyk-Wojtasiewicz M. 2011. *Fajki w zbiorach Zamku Królewskiego na Wawelu*. Kraków.
- Szewczyk-Wojtasiewicz M. 2017. *Fajki z badań archeologicznych w zbiorach Zamku Królewskiego na Wawelu*. Kraków.
- Witkowska T. 1989. *Manufaktura fajek glinianych z Rościna, gmina Myślibórz*. "Materiały Zachodniopomorskie" 35/36 (1989-1990), 283-301.
- Witkowska T. 1998. *Fajki z badań archeologicznych na placu Dominikańskim we Wrocławiu*. "Silesia Antiqua" 39, 283-336.
- Zimmermann E. 1994. *Fajki gliniane*. Gdańsk.
- Żurowski T. 1951. *Fajki gliniane (Z badań archeologicznych)*. "Ochrona Zabytków" 4/1-2 (12-13), 39-57.

