

INSTYTUT ARCHEOLOGII I ETNOLOGII
POLSKIEJ AKADEMII NAUK
DAWNIEJ INSTYTUT HISTORII KULTURY MATERIALNEJ PAN

KWARTALNIK
HISTORII KULTURY
MATERIALNEJ

ROK LXV

WARSZAWA 2017

NR 2

REDAKCJA I KOMITET REDAKCYJNY

Redaktor — Andrzej Klonder
Zastępcy Redaktora — Elżbieta Mazur, Martyna Milewska
Sekretarze Redakcji — Magdalena Bis, Jakub Kosiorek, Ludmiła Paderewska

Członkowie Komitetu — Maria Bogucka, Jarosław Dumanowski,
Andrzej Janeczek, Jan Klápště,
Elżbieta Kowalczyk-Heyman, Jerzy Kowalczyk,
Jerzy Kruppé, Maria Nietyksza, Raimo Pullat,
Wojciech Szymański, Andrzej Wyrobisz

Adres Redakcji:
00-140 Warszawa, Al. Solidarności 105
<http://www.iaepan.edu.pl/czasopisma/kwartalnik/index.html>
e-mail: kwartalnik@iaepan.edu.pl
tel. 22 620 28 81 w. 146

Wykaz recenzentów artykułów opublikowanych w roczniku 2016:

Jerzy Kruppé (Uniwersytet Warszawski)
Marta Młynarska-Kaletyn (IAE PAN)
Maria Nietyksza (Uniwersytet Warszawski)
Patrycja Prządka-Giersz (Uniwersytet Warszawski)
Piotr Taracha (Uniwersytet Warszawski)
Jerzy Urwanowicz (Uniwersytet w Białymstoku)

Skład i łamanie:
Krzysztof Anuszewski, tel. 22 629 44 78

Druk i oprawa:
Partner Poligrafia sp. z o.o.
ul. Zwycięstwa 10, 15-703 Białystok

Nakład 300 egz. Arkuszy wydawniczych 12. Papier offset 80 g.
Oddano do składania w czerwcu 2017 r., druk ukończono
w lipcu 2017 r.

SPIS TREŚCI

Od Redakcji	147
-----------------------	-----

STUDIA I MATERIAŁY

Sylvia Rodak, Ceramika nowożytna z badań na Starym Mieście w Brzegu	149
Maciej Trzeciński, Naczynia gliniane z XVII-XVIII wieku z badań zespołu podworskiego w Niegowie pod Wyszkiem. Przyczynek do poziomu życia szlacheckiej prowincji	169
Katarzyna Meyza, Nowożytny warsztat garncarski ze Starej Warszawy. Nowe ustalenia	189
Mariusz Klarecki, Pozostałości z osiemnastowiecznych serwisów warszawskich dworów królewskich	197
Beata Wywrot-Wyszkowska, Andrzej Janowski, Mieszkański pas naddługi z późnośredniowiecznego Kołobrzegu	209
Paweł T. Dobrowolski, Miasto w ogniu: ludzkie tragedie i zachowania rynkowe w Londynie XVIII wieku	221
Anna Sutowicz, Niektóre formy opieki nad dziećmi we wrocławskim sierocińcu Matki Boskiej Bolesnej w XVIII i pierwszej dekadzie XIX wieku	239

ŹRÓDŁA

Krzysztof Lewalski, Inwentarz mienia – źródło do badań nad majątkiem osobistym duchowieństwa parafialnego w Królestwie Polskim na przełomie XIX i XX w.	257
---	-----

RECENZJE

Grzegorz Szczurek, Edward Pudętko, <i>Szadek. Cmentarzysko z przełomu epok brązu i żelaza w południowo-wschodniej Wielkopolsce</i> — Justyna Żychlińska	267
Maurycy Zajęcki, <i>Instrumenty prawne ochrony przeciwpożarowej w miastach Polski przedrozbiorowej</i> — Bogusław Ulicki	271

SPRAWOZDANIA I ZAPISKI

„Studia Geohistorica. Rocznik Historyczno-Geograficzny”, nr 1–4, 2013–2016 — Elżbieta Kowalczyk-Heyman	279
Maria Bogucka, <i>Kultura Sarmatyzmu w Polsce XVI–XVIII wieku</i> — Andrzej Klonder	280

Raimo Pullat, <i>Tallinlase Asjademaailm Valgustussajandil</i> [Świat rzeczy mieszkańców Tallina w stuleciu oświecenia] — Andrzej Klonder	280
<i>Listy z Helu. Korespondencja Romana Komierowskiego z żoną (1904–1913)</i> , oprac. i wstęp Tomasz Łaskiewicz — Andrzej Klonder	282

KRONIKA NAUKOWA

The 13 th Professor Andrzej Nadolski International Arms and Armour Colloquium „Borderland on fire. War, weaponry and borderland in the Middle Ages and the early Modern Era”, Łódź, 21–22 października 2016 r. — Piotr Strzyż, Kalina Skóra	285
--	-----

Od Redakcji

Bieżący numer czasopisma w znacznej części wypełniają artykuły na temat naczyń ceramicznych z XVI–XIX wieku znalezionych podczas badań archeologicznych w granicach współczesnej Polski. Rozważania autorów koncentrują się zwłaszcza na kwestiach struktury i zróżnicowania analizowanych zbiorów pod względem technologiczno-stylistycznym i funkcjonalnym, jak również powiązań kulturowych obserwowanych w nowożytnej ceramice. Poruszane są także zagadnienia dotyczące proveniencji wyrobów oraz sposobów i miejsc ich użytkowania.

Teksty te powstały w znacznej mierze na kanwie referatów wygłoszonych podczas konferencji „*Porcyllena, farfury i glina*. Nowożytne naczynia ceramiczne jako źródła archeologiczne. Pochodzenie — zróżnicowanie — odbiorcy”, która odbyła się w Warszawie, 28 września 2016 r. Jej organizatorami były Ośrodek Historii Kultury Materialnej Średniowiecza i Czasów Nowożytnych Instytutu Archeologii i Etnologii PAN oraz Stowarzyszenie Naukowe Archeologów Polskich Oddział w Warszawie. Patronem medialnym wydarzenia był magazyn „Szkło i Ceramika”. Dalsze materiały dotyczące tej problematyki opublikowane zostaną w kolejnym numerze „Kwartalnika HKM” (3/2017).

From the editors

This issue of our quarterly mostly comprises papers on pottery from the 16th–19th c. excavated within the present-day borders of Poland. The authors focus on the structure and variety of pottery finds, examining their technological, stylistic and functional features, as well as cultural links illustrated by modern-era ceramics. Other prominent subjects are the provenance of artefacts and the ways and places in which they were used.

Most of the articles are based on materials presented at the conference “Porcelain, faience, clay. Modern-era pottery as an archaeological source. Origin — diversity — recipients”, held in Warsaw on 28 September 2016, organized by the Centre for the History of the Material Culture of the Middle Ages and the Modern Era of the Institute of Archaeology and Ethnology of the Polish Academy of Sciences and the Warsaw Section of the Association of Polish Archaeologists; media patronage was provided by the journal *Szkło i Ceramika* [Glass and ceramics]. More articles on the topic will follow in the next issue (3/2017).

Maciej Trzeciecki

Naczynia gliniane z XVII–XVIII wieku, z badań zespołu podworskiego w Niegowie pod Wyszkiem. Przyczynek do poziomu życia szlacheckiej prowincji

Niegów to dziś niewielka wieś położona około 10 km na południowy zachód od Wyszkowa, na równinnej wysoczyźnie w pobliżu południowej krawędzi doliny Bugu. Miejscowość rozłożona jest wzdłuż dawnej drogi łączącej położony nad Bugiem Słopsk i Zabrodzie. Dwa najważniejsze punkty w jej topografii to dziewiętnastowieczny pałac oraz kościół parafialny. Od lat trzydziestych XIX w. główną oś komunikacyjną okolicy stanowi Trakt Radzyński, dziś — krajowa droga nr 8 łącząca Warszawę z Białymstokiem. W związku z jej przebudową przeprowadzono badania wykopaliskowe, dzięki którym pozyskano omawiane tu znaleziska (ryc. 1).

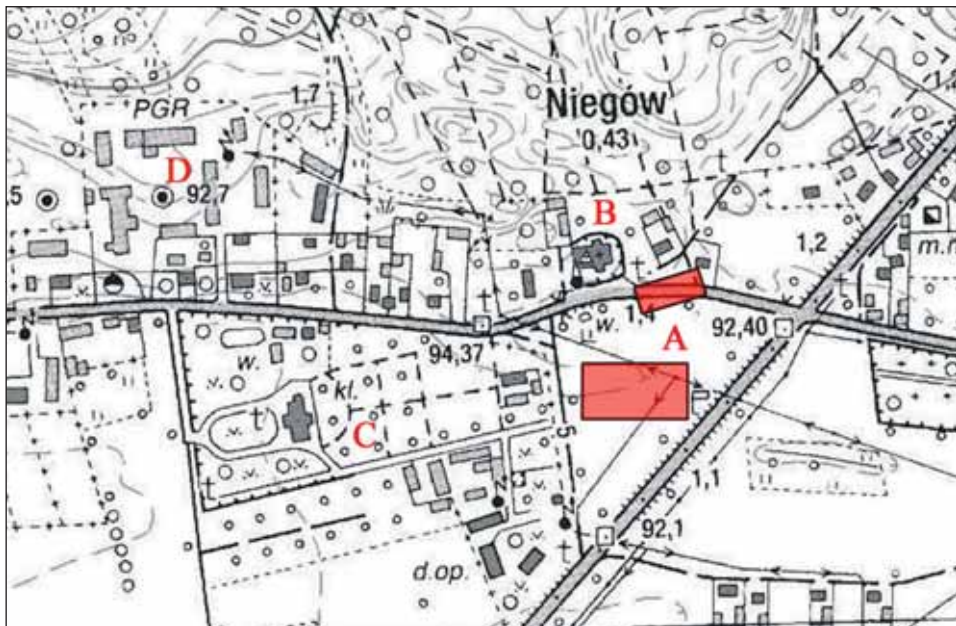

Ryc. 1. Niegów, gm. Zabrodzie, stan. 13. A — lokalizacja miejsca badań, B — kościół, C — zespół pałacowo-parkowy (po 1871 r.), D — folwark (po 1871 r.).

Oprac. M. Trzeciecki

Fig. 1. Niegów, district of Zabrodzie, site 13. A — the location of the works, B — the church, C — the manor and the park (after 1871), D — the manor farm (after 1871).

By M. Trzeciecki



Ryc. 2. Niegów na Topograficznej Karcie Królestwa Polskiego (1839 r.). Strzałka wskazuje przybliżoną lokalizację miejsca badań prowadzonych w 2005 r. Oprac. M. Trzeciecki

Fig. 2. Niegów on the Topographic Map of the Kingdom of Poland from 1839. The arrow marks the approximate location of the works conducted in 2005. By M. Trzeciecki

„Pisana” historia Niegowa sięga XV w. W drugiej połowie tego stulecia miejscowość była własnością znaczącej na Mazowszu rodziny Tryczów, herbu Prus. W 1465 r. dziedzic Niegowa Mikołaj Trycz, kanonik warszawski, ufundował we wsi parafię. Niewiele wiadomo o późniejszych dziejach majątku. W XVIII w. znajdował się on w rękach rodziny Narzymskich, z początkiem XIX stulecia przeszedł na własność Zielińskich (ryc. 2). W latach dwudziestych XIX w. były to dobra — w skali Mazowsza — rozległe, liczące trzy folwarki i sześć wsi. Jego centrum był wzniesiony po 1871 r. pałac, wedle lokalnej tradycji na miejscu starszego dworu¹.

Możliwość uzupełnienia tej skromnej wiedzy stworzyły wzmiankowane już wykopaliska, przeprowadzone w 2005 r. na zagrożonym zniszczeniem obszarze nowego węzła drogowego na wschodniej granicy wsi, oznaczonym jako stanowisko nr 13. Badania objęły obszar o łącznej powierzchni 47 arów. W ich trakcie natrafiono na 220 obiektów osadniczych. Dominowały wśród nich doły odpadowe, odsłonięto także pozostałości dużego, lekko zagłębionego w ziemię budynku, któremu towarzyszyły dwie studnie żrębowe. Na podstawie dat emisji znalezisk monet², chronologii naczyń i kafli piecowych, można przyjąć, że omawiane obiekty użytkowane były między połową XVII a połową XVIII w. i są pozostałościami zaplecza gospodarczego niegowskiego dworu³.

¹ *Słownik Geograficzny Królestwa Polskiego i innych krajów słowiańskich*, t. 7, Warszawa 1886, s. 76; *Katalog zabytków sztuki w Polsce*, t. X: *Województwo Warszawskie*, z. 27: *powiat wołomiński*, red. I. Galicka, H. Sygietyńska, Warszawa 1969, s. 27–28.

² W trakcie badań pozyskano 380 monet: 370 szelągów Jana Kazimierza, 3 szelągi i grosz Augusta III, szeląg i grosz Stanisława Augusta Poniatowskiego, 2 szelągi ryskie Krystyny Szwedzkiej, półtorak Zygmunta III, grosz Królestwa Kongresowego.

³ Na stanowisku 13 nie natrafiono na ślady osadnictwa z okresów wcześniejszych, pomijając niewielką serię fragmentów ceramiki kultury łużyckiej z warstwy humusu współczesnego, A. Smoliński, M. Trzeciecki,

Z wypełnisk obiektów pozyskano 23 989 fragmentów naczyń. Za podstawowe kryterium podziału zbioru uznano przynależność do jednej z siedmiu wyróżnionych grup gatunkowych⁴: ceramiki siwej, ceglastej, białej, brunatnej, półmajoliki, półfajansu i kamionki. Nieco ponad 50% zbioru stanowią naczynia siwe, niewiele niższy jest udział wyrobów ceglastych, nieznacznie przekraczający 40%. Trzecia co do liczebności grupa — naczynia białe — to zaledwie niecałe 4%. Odsetki wyrobów brunatnych, półmajolikowych i półfajansowych nie przekraczają 1% każdy, skrajnie marginalny (0,03%) jest udział naczyń kamionkowych. Prawie 79% zbioru naczyń to garnki, niecałe 9% stanowią dzbany, w granicach 4–5% zamykają się udziały mis i talerzy, a na poziomie około 1% — udział pokrywek, kubków i patelni.

Najbardziej zróżnicowany zestaw rodzajów naczyń reprezentowany jest w grupie wyrobów siwych i ceglastych, z wyraźną, sięgającą 80% przewagą garnków. Wśród siwaków zaznacza się nieco wyższy udział dzbanów, w zbiorze naczyń ceglastych — mis i talerzy. Garnki stanowią około $\frac{3}{4}$ zbioru naczyń białych, wysoki — w porównaniu z poprzednimi — jest tu udział talerzy i patelni. Zbliżone do siebie pod względem struktury funkcjonalnej są zespoły naczyń półmajolikowych i półfajansowych, zdominowane przez talerze (70–80%), obok których spotykamy misy, a wśród wyrobów półmajolikowych także nieliczne dzbany. Do grupy garnków ograniczony jest zestaw naczyń brunatnych. Wyroby kamionkowe reprezentują fragmenty dwóch słoików.

Naczynia siwe, ceglaste i brunatne z Niegowa wyrabiane były z pospolitych glin żelazistych, łatwo zapewne dostępnych w najbliższej okolicy. Wyroby białe wykonywano z glin niskożelazistych, charakteryzujących się wysokim udziałem naturalnych drobnych frakcji kwarcu. Do naczyń kuchennych: garnków, patelni, pokrywek i części mis stosowano przede wszystkim masy garncarskie schudzone dużą ilością drobnoziarnistej domieszki piasku. Z kolei w przypadku naczyń stołowych — dzbanów, talerzy i części mis, widoczna jest preferencja mas zawierających małą lub średnią ilość drobnych ziaren piasku. Na tym tle wyróżniają się garnki brunatne, wykonywane z mas zawierających dużą ilość ostrokrawędzistego tłucznicza granitowego, z wyraźną preferencją frakcji średnioziarnistych. Pospolite gliny żelaziste stosowano też do wyrobu naczyń półmajolikowych i półfajansowych. W ich przypadku także preferowano surowiec średnioplastyczny. Nieliczne w zbiorze wyroby kamionkowe wykonano z glin niskożelazistych, wypalonych na kolor jasnoszary.

Naczynia z Niegowa formowane były na kole garncarskim, przy zastosowaniu trzech podstawowych technik: lepienia z wałków (0,54%), techniki ślizgowo-taśmowej (55%) oraz toczenia (44,46%). Choć proporcje między naczyniami lepionymi na kole i toczonymi wydają się wyrównane, to istnieje związek między danym sposobem formowania a grupą gatunkową i rodzajem naczyń. Pierwszą z wymienionych technik odnotowano jedynie w przypadku garnków brunatnych. Z kolei wyłącznie wyroby toczne rejestrowano w zbiorach półmajoliki, półfajansu i kamionki, ograniczonych do naczyń stołowych (talerze, misy, dzbany) lub o specjalnym przeznaczeniu (słoiki). Dla trzech głównych grup gatunkowych charakterystyczne jest

„Ratownicze badania wykopaliskowe na stanowisku 13 w Niegowie, gm. Zabrodzie, woj. mazowieckie”, Warszawa 2006, mpis w archiwum Mazowieckiego Wojewódzkiego Konserwatora Zabytków.

⁴ Pojęcie to oznacza grupy wyrobów wyróżniane na podstawie zdefiniowanych cech technologicznych (surowiec, technika formowania, atmosfera wypalenia), niekiedy też stylistycznych (dekoracja), szerzej na ten temat: W. Erdmann i in., *Rahmenterminologie zur mittelalterlichen Keramik in Norddeutschland*, „Archäologisches Korrespondenzblatt”, 1984, t. 14, s. 417–436; *Handbuch zur mittelalterlichen Keramik in Nordeuropa*, red. H. Lüdtko, K. Schietzel, t. 1, Neumünster 2001, s. 947 i n.; M.R. McCarthy, C.M. Brooks, *Medieval Pottery in Britain AD 900–1600*, Leicester 1988, s. 35 i n. W cytowanych pracach dalsza literatura. Szczegółowe charakterystyki stosowanych w niniejszej pracy terminów, zob. M. Rębkowski, *Średniowieczna ceramika miasta lokacyjnego w Kolobrzegu*, Kolobrzeg 1995, s. 19–21; A. Oniszcuk-Rakowska, *Ceramika nowożytna z latryn przy ulicy Szklary 2–5 w Gdańsku*, [w:] *Dominikańskie Centrum św. Jacka w Gdańsku. Badania Archeologiczne*, t. 2, red. A. Gołębniak, Warszawa 2002, s. 207 i n.; M. Trzeciński, *Ceramika płocka między XI a XIX wiekiem. Studium archeologiczne*, Warszawa 2016, s. 39–42. W cytowanych pracach dalsza literatura.

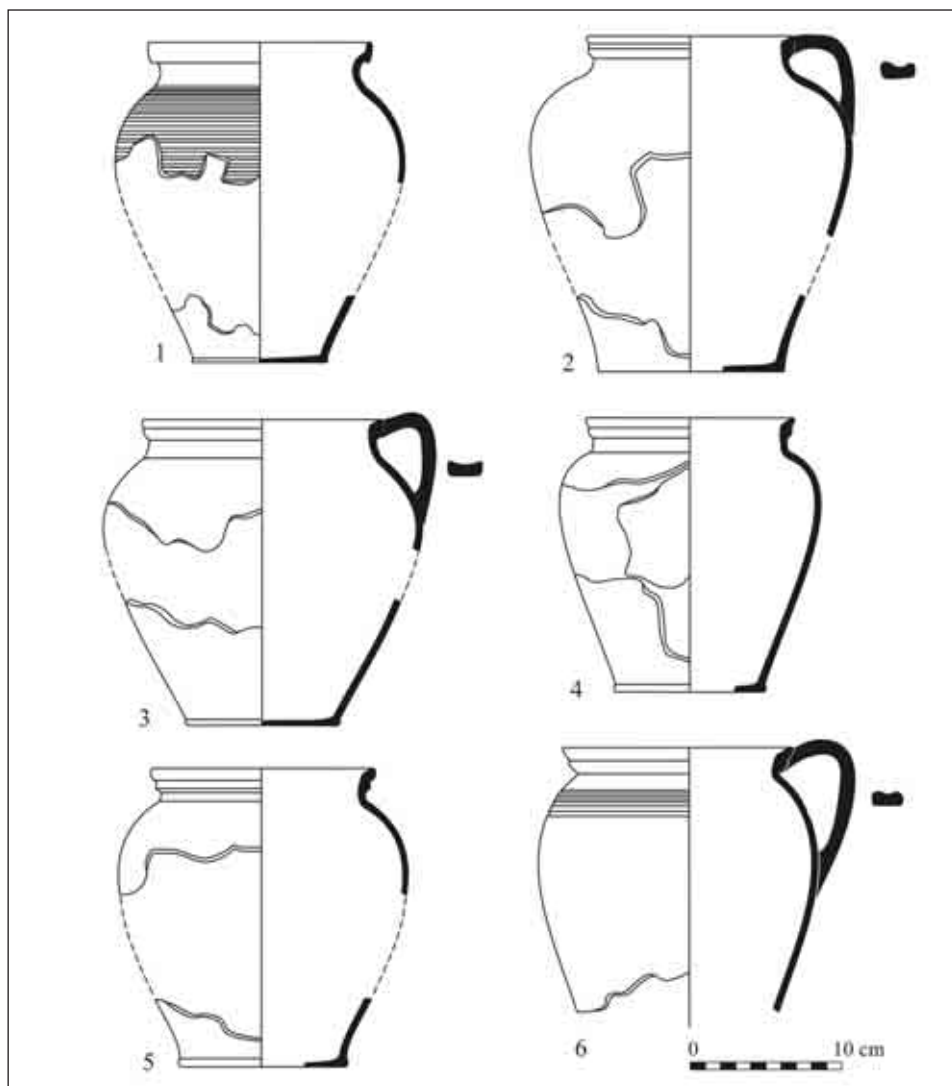

Ryc. 3. Niegów, gm. Zabrodzie, stan. 13. Garnki — ceramika siwa. Oprac. M. Trzeciecki

Fig. 3. Niegów, district of Zabrodzie, site 13. Pots — grey ceramics. By M. Trzeciecki

współwystępowanie naczyń toczonych i wykonanych techniką ślizgowo-taśmową. Udział wyrobów lepionych na kole w grupie ceramiki siwej i ceglastej wynosi około 54–55%, dla naczyń białych odsetek ten jest wyższy i sięga 68%. Widoczne są także wyraźne różnice między grupą naczyń kuchennych, gdzie wyroby lepione na kole przeważają, i stołowych, wśród których z kolei obserwuje się wzrost udziału naczyń toczonych. Z tego schematu „wylamują się” jedynie misy siwe i ceglaste, wśród których udział wyrobów lepionych na kole jest bardzo wysoki, choć w wielu przypadkach dekoracja wskazuje na stołowe przeznaczenie naczyń.

Podobne różnice widoczne są przy porównaniu udziału naczyń szkliwionych w poszczególnych grupach. Zliczony łącznie odsetek wyrobów o powierzchniach krytych glazurą wynosi

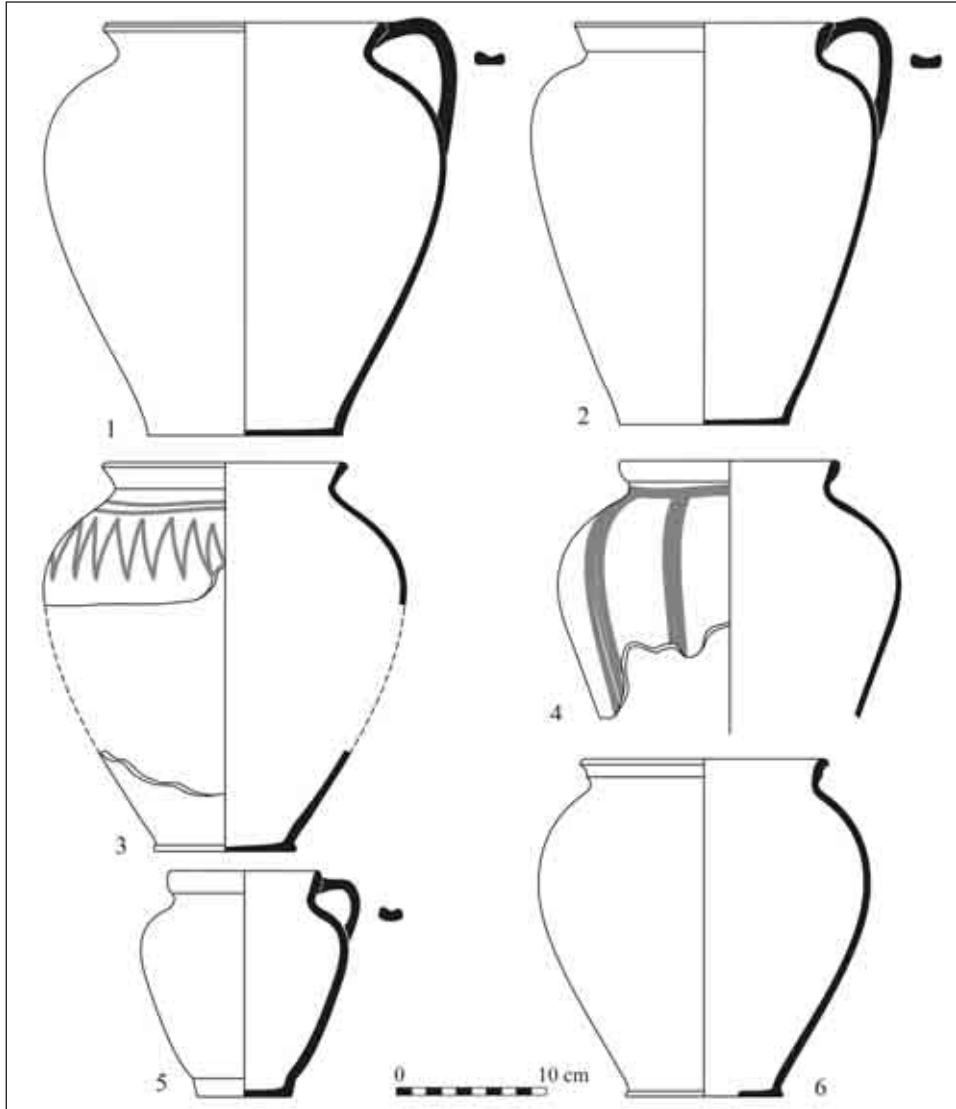

Ryc. 4. Niegów, gm. Zabrodzie, stan. 13. Garnki — ceramika siwa. Oprac. M. Trzeciecki

Fig. 4. Niegów, district of Zabrodzie, site 13. Pots — grey ceramics. By M. Trzeciecki

zaledwie około 6%. Niejako „z definicji” nieszkliwione są naczynia brunatne i siwe, analogicznie — wszystkie wyroby półmajolikowe, półfajansowe i kamionkowe są kryte szkliwem. Wśród naczyń ceglanych i białych udział wyrobów szkliwionych jest zróżnicowany. W pierwszej z wymienionych grup osiąga on zaledwie około 6%, zaś w drugiej — około 47%. Wydaje się też być powiązany z funkcją naczynia. Wśród naczyń ceglanych bardzo niski odsetek wyrobów szkliwionych charakterystyczny jest dla garnków i mis. Dla naczyń stołowych jest on nieco wyższy i zamyka się w granicach 23–34%. Podobne prawidłowości czytelne są w grupie naczyń białych. Wyraźne są natomiast różnice w sposobie kładzenia szkliwa. Naczynia białe, niezależnie od

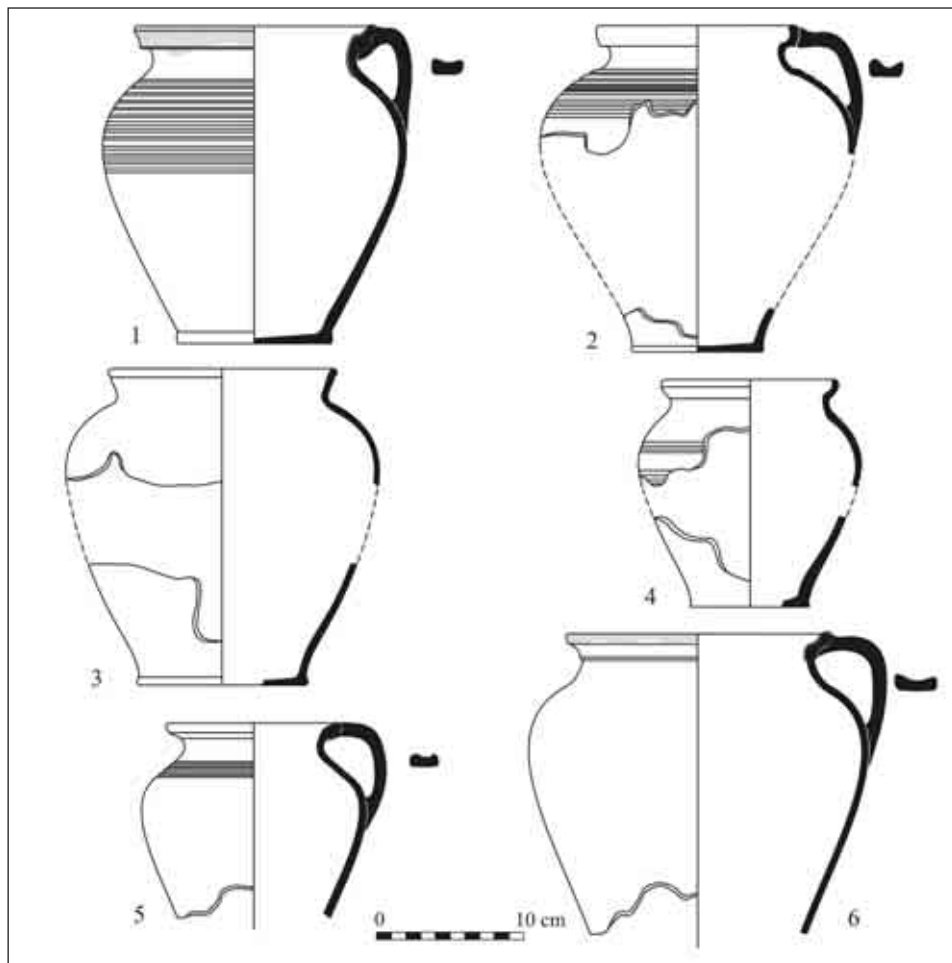

Ryc. 5. Niegów, gm. Zabrodzie, stan. 13. Garnki — ceramika ceglasta. Oprac. M. Trzeciecki

Fig. 5. Niegów, district of Zabrodzie, site 13. Pots — brick-red ceramics. By M. Trzeciecki

funkcji, szkliwiono z reguły całkowicie od wewnątrz i częściowo od zewnątrz. W grupie wyrobów ceglanych zasięg szkliwa ograniczał się najczęściej do partii przykrawędnej naczyń.

W zbiorze garnków można wyróżnić trzy podstawowe grupy form — naczynia baniaste o słabiej lub silniej wydętym brzuścu przechodzącym bezpośrednio w wylew (ryc. 3: 2, 5, 6; 4: 1–6; 6: 1–4, 7–10), baniaste z wyodrębnioną szyjką (ryc. 3: 3–4; 5: 5–6) i esowate (ryc. 3: 1; 5: 1, 2, 4; 6: 5–6). Pierwsza z wymienionych grup stanowi prawie 60% zbioru, dominuje wśród naczyń białych i wyraźnie przeważa w zbiorach siwaków i naczyń ceglanych. Udział garnków esowatych wynosi około 22% i występują one we wszystkich grupach gatunkowych. Garnki z wyodrębnioną szyjką stanowią margines zbioru, nie odnotowano ich wśród naczyń białych. Najczęściej spotyka się wylewy niepogrubione i wyciągnięte ku górze (ryc. 4: 1–3; 5: 3, 6; 6: 1–4, 7–10). Odnotowano również krawędzie lekko pogrubione, w przekroju zbliżone do wydłużonego owalu (ryc. 4: 4–5; 5: 5), zaznacza się też udział wylewów ukształtowanych w tzw. półwałek lub okap i pochodne od nich (ryc. 3: 1–6; 4: 6; 5: 1, 2, 4; 6: 5–6). Wszystkie wyróż-

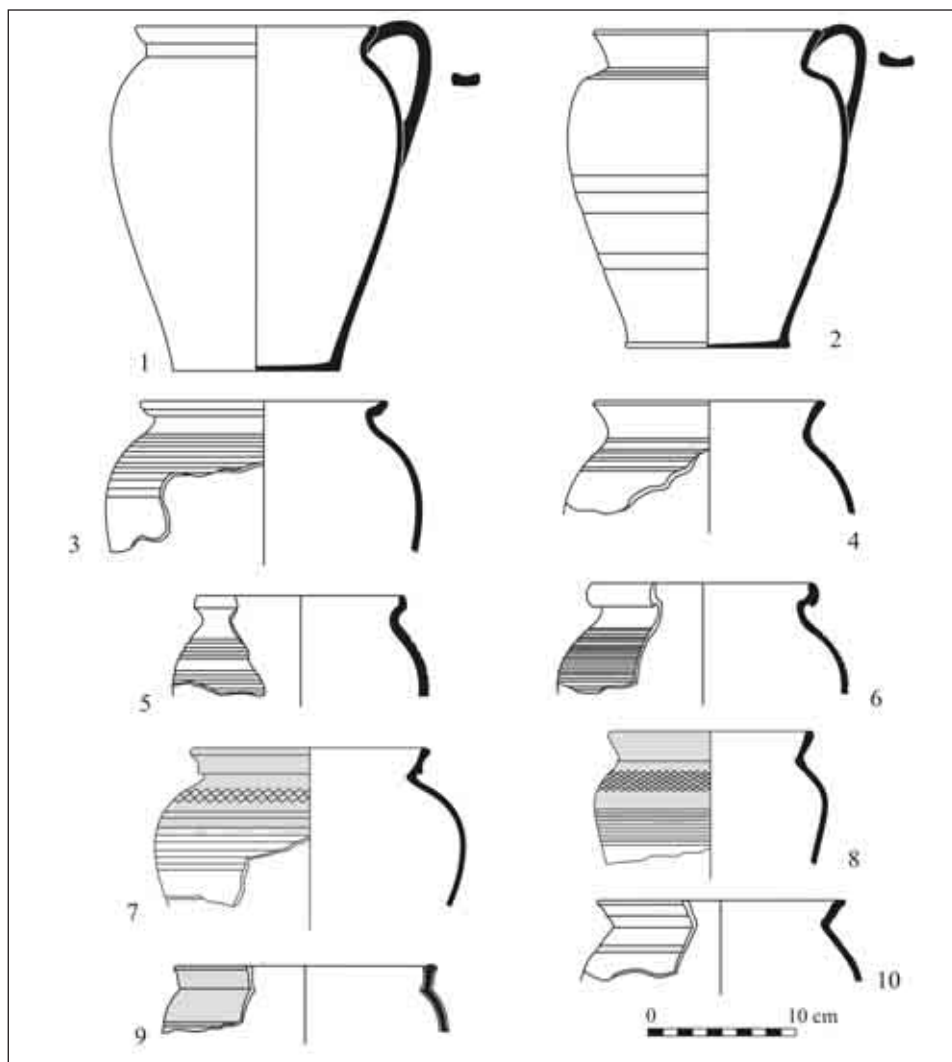

Ryc. 6. Niegów, gm. Zabrodzie, stan. 13. Garnki — ceramika ceglasta (1–4), brunatna (5–6), biała (7–10). Oprac. M. Trzeciecki

Fig. 6. Niegów, district of Zabrodzie, site 13. Pots — brick-red ceramics (1–4), brown ceramics (5–6), white ceramics (7–10). By M. Trzeciecki

nione typy wylewów można znaleźć w grupie garnków ceglastych i siwaków. Wśród naczyń białych dominują krawędzie niepogrubione i wyciągnięte ku górze. Garnki brunatne najczęściej zaopatrywano w wylewy ukształtowane w półwałek.

Łączny udział garnków zdobionych sięga zaledwie 9%. Najczęściej występują one w niewielkiej grupie naczyń brunatnych (47%), znacznie niższy jest ich udział w zbiorze wyrobów ceglastych (11%) oraz siwych i białych (5–6%). Niezbyt rozbudowany jest też repertuar wątków. Dominuje motyw żłobków dookólnych (90–95%), przy czym dla naczyń brunatnych i części ceglastych charakterystyczna jest tendencja do pokrywania nimi większej partii brzuśca (ryc. 3:

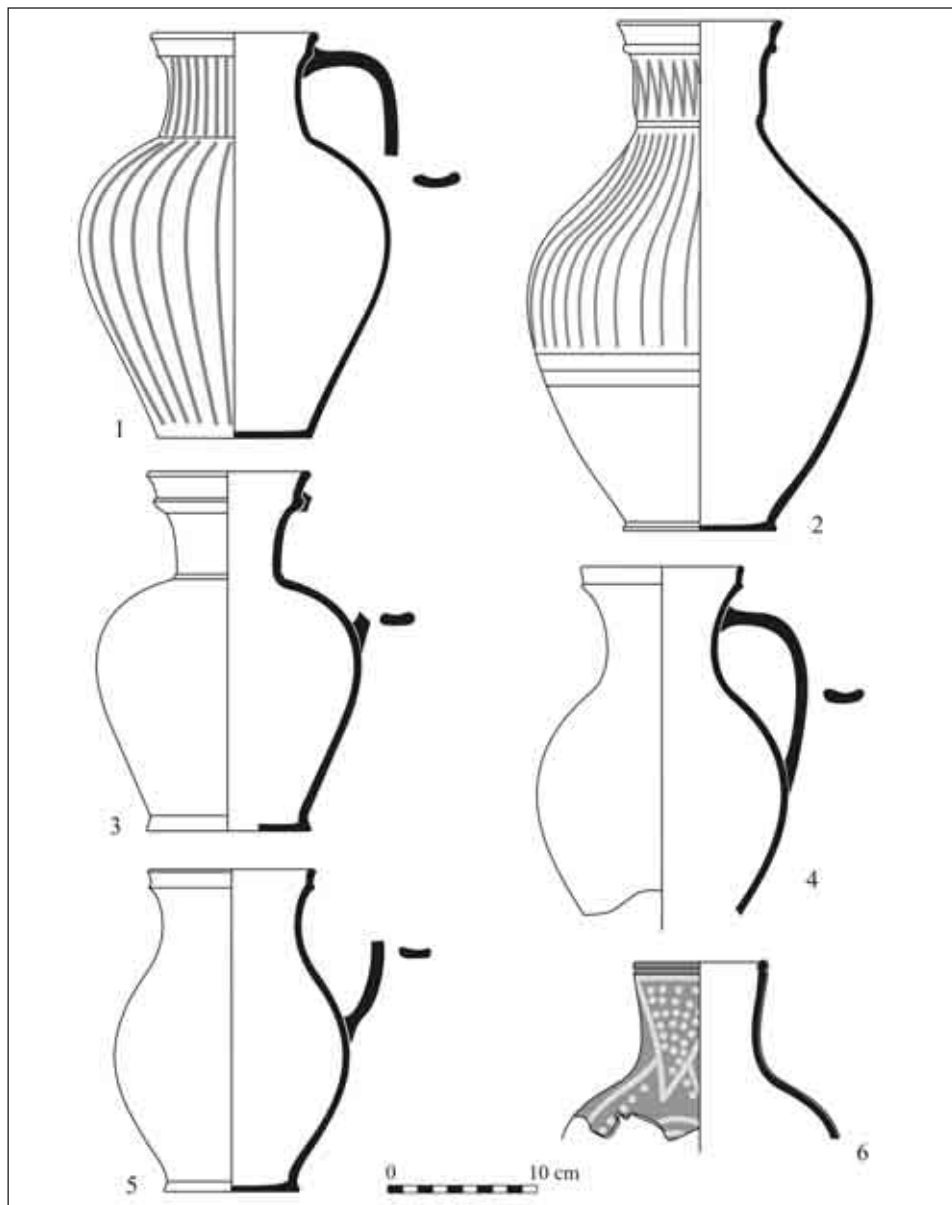

Ryc. 7. Niegów, gm. Zabrodzie, stan. 13. Dzbany — ceramika siwa (1–2), ceglasta (3–5), półmajolika (6). Oprac. M. Trzeciecki

Fig. 7. Niegów, district of Zabrodzie, site 13. Jugs — grey ceramics (1–2), brick-red ceramics (3–5), half-majolica (6). By M. Trzeciecki

1; 5: 1–2; 6: 5–6), podczas gdy dla pozostałych grup ogranicza się on do kilku żłobków umieszczonych na barku naczynia (ryc. 3: 6; 5: 4–5; 6: 2, 4, 9, 10). Dla garnków siwych typowe są proste motywy linearne wykonane techniką polerowania (ryc. 4: 3–4), dla wyrobów ceglastych

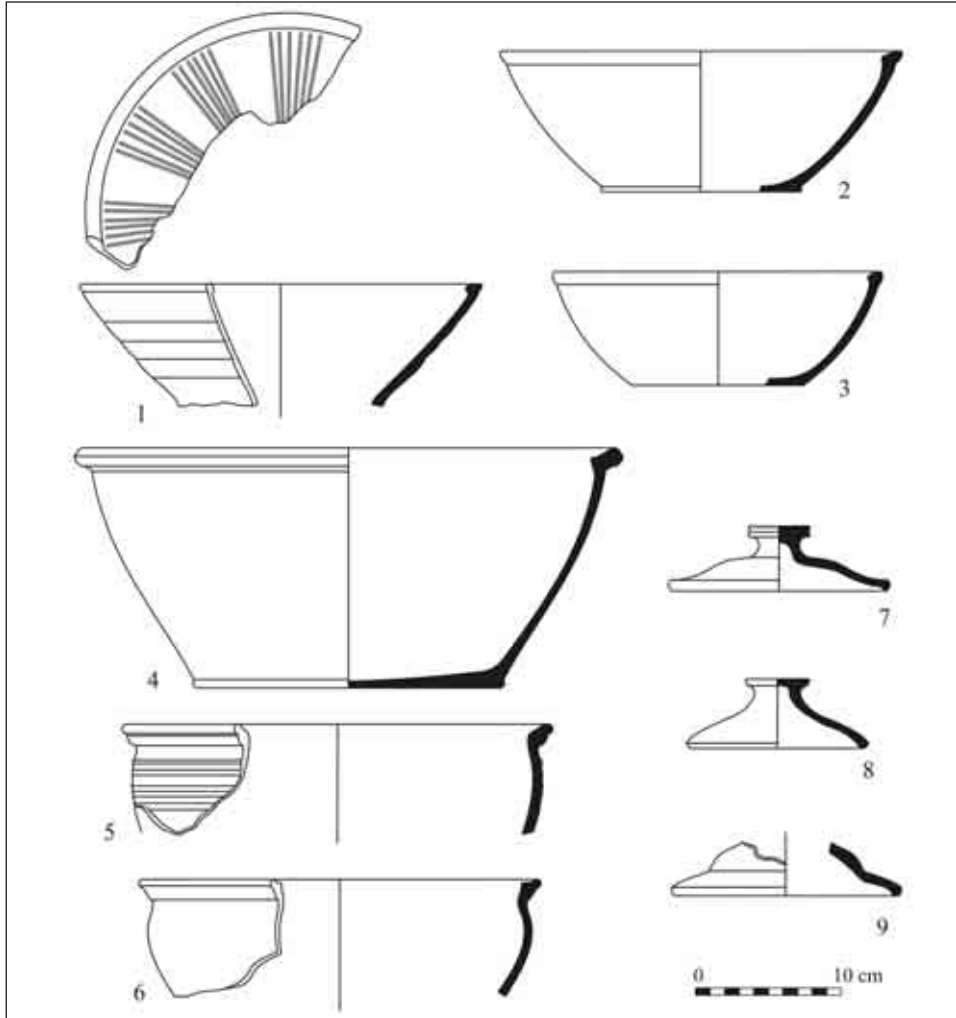

Ryc. 8. Niegów, gm. Zabrodzie, stan. 13. Misy (1–6), pokrywki (7–9) — ceramika siwa.
Oprac. M. Trzeciecki

Fig. 8. Niegów, district of Zabrodzie, site 13. Bowls (1–6), covers (7–9) — grey ceramics.
By M. Trzeciecki

— linie poziome lub faliste malowane białą farbą. Wyłącznie w grupie garnków białych szklwionych spotykane są naczynia zdobione radełkiem wieńczącym pasmo żłobków dookólnych (ryc. 6: 7–8).

Zestaw form dzbanów jest o wiele mniej zróżnicowany. Dominują wśród nich naczynia o baniastym brzuścu z wyodrębnioną cylindryczną szyjką (ryc. 7: 1–3), sporadycznie spotykane są dzbany o łagodnie kształtowanej linii profilowej (ryc. 7: 4–5). Krawędzie są pionowe, niewyodrębnione z profilu naczynia lub pogrubione i formowane w tzw. kołnier. Łączny udział dzbanów dekorowanych przekracza nieznacznie 50%. Pomijając naczynia półmajolikowe, najwyższy odsetek ornamentowanych dzbanów — około 65% — odnotowano w zbiorze siwa-

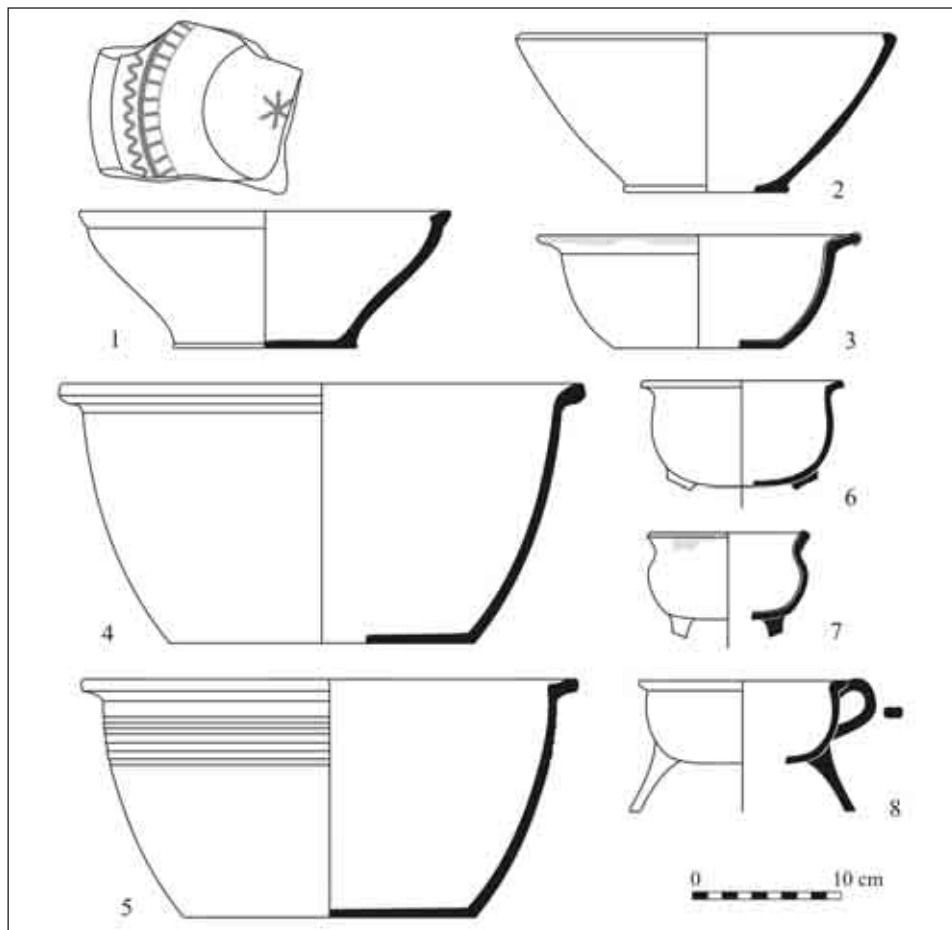

Ryc. 9. Niegów, gm. Zabrodzie, stan. 13. Misy (1–5), patelnie (6–8) — ceramika ceglasta.
Oprac. M. Trzeciecki

Fig. 9. Niegów, district of Zabrodzie, site 13. Bowls (1–5), pans (6–8) — brick-red ceramics.
By M. Trzeciecki

ków. Dla dzbanów ceglanych i białych udział wyrobów dekorowanych zawierał się w granicach 20–30%. Prawie 95% dzbanów siwych i ponad 60% ceglanych zdobiono polerowaniem obejmującym całą powierzchnię naczynia lub ograniczonym do prostych geometrycznych wzorów (ryc. 7: 1–2). Dominują wśród nich pionowe linie, niekiedy grupowane w pasma, motywy kratki, jodełki, linii zygzakowatej i spirali. Pozostałe wątki — pojedyncze żłobki dookolne, odciski radełka, linie faliste — występują sporadycznie, w większej liczbie jedynie wśród naczyń białych. W grupie dzbanów ceglanych odnotowano też egzemplarze zdobione liniami poziomymi i falistymi malowanymi białą farbą. W niewielkim zbiorze dzbanów półmajolikowych wyróżnia się górna partia naczynia zdobionego motywem trójkątów wypełnionych kropkami, naniesionym na brązową angobę (ryc. 7: 6).

Wśród mis można wyróżnić formy o baniastych brzuścach i wychylonym na zewnątrz wylewie (ryc. 8: 4–6; 9: 3–5) oraz półkuliste i stożkowe z niewyodrębnionym wylewem (ryc. 8:

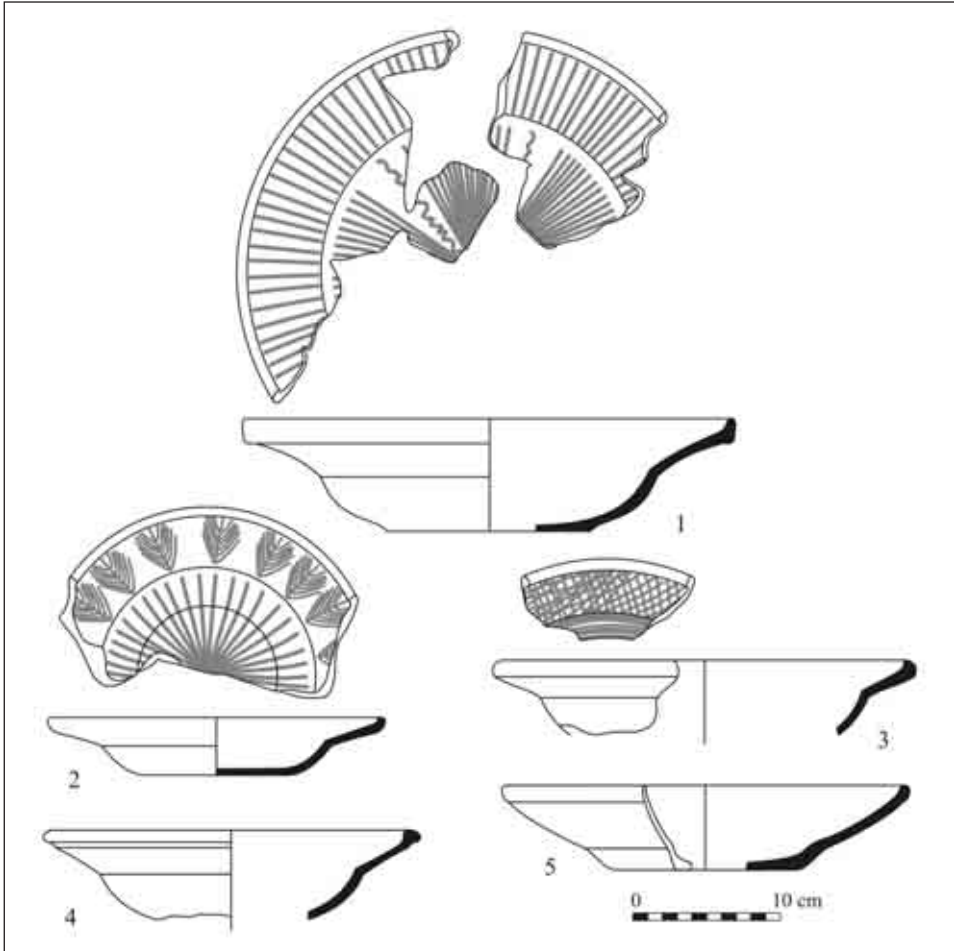

Ryc. 10. Niegów, gm. Zabrodzie, stan. 13. Talerze — ceramika siwa. Oprac. M. Trzeciecki

Fig. 10. Niegów, district of Zabrodzie, site 13. Plates — grey ceramics. By M. Trzeciecki

1–3; 9: 1–2; 12: 5–6). Udział naczyń ornamentowanych nie przekracza 30%, pomijając misy półmajolikowe. Jediną grupą, w której nie odnotowano dekoracji, są misy półfajansowe. Połowa mis siwych zdobiona jest przez polerowanie. Obok naczyń o jednolicie wyświeconej wewnętrznej powierzchni, spotykane są tu motywy linii prostych lub falistych zbiegających się promieniście ku środkowi naczynia (ryc. 8: 1). Równie często wśród siwaków występuje motyw pojedynczych żłobków dookołnych rytym na brzuścu (ryc. 8: 5), charakterystyczny też dla zdobionych mis białych i ceglanych (ryc. 9: 5). Wśród tych ostatnich wyróżniają się egzemplarze dekorowane prostymi motywami geometrycznymi malowanymi na wewnętrznej powierzchni (ryc. 9: 1).

Repertuar form talerzy nie jest zbyt bogaty, a podstawowe różnice polegają na szerokości i stopniu wychylenia kołnierza (ryc. 10–12). Udział egzemplarzy dekorowanych i niezdobionych jest wyrównany. Obok naczyń półmajolikowych, zdobionych było 2/3 talerzy półfajansowych. Dla obu tych grup jedyną techniką dekoracji jest malowanie — podszkliwe w przypadku

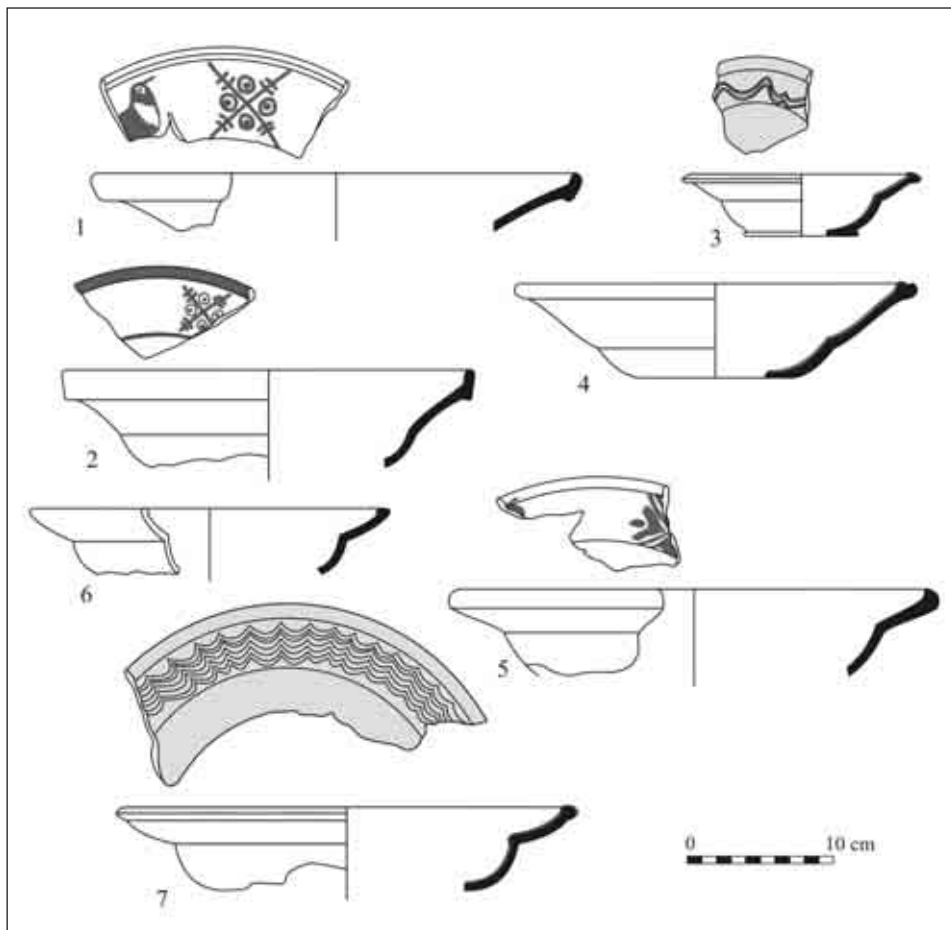

Ryc. 11. Niegów, gm. Zabrodzie, stan. 13. Talerze — ceramika ceglasta (1–6), biała (7).
Oprac. M. Trzeciecki

Fig. 11. Niegów, district of Zabrodzie, site 13. Plates — brick-red ceramics (1–6),
white ceramics (7). By M. Trzeciecki

półmajoliki i naszkliwne dla naczyń półfajansowych. Wśród wątków dominują motywy kwiatowe, nanoszone — w przypadku półmajoliki — na białą angobę (ryc. 12: 2, 4) lub — w przypadku półfajansu — na białe nieprzezroczyste szkliwo (ryc. 12: 8–9). W zbiorze talerzy półmajolikowych wyróżniają się ponadto nieliczne naczynia zdobione marmoryzowaniem (ryc. 12: 3) oraz jeden egzemplarz z motywem naniesionym na brązową angobę (ryc. 12: 1). Podstawowym sposobem dekorowania talerzy siwych było polerowanie powierzchni (ryc. 10: 1–3). Wśród zdobionych talerzy ceglastych najczęstsze są egzemplarze malowane białą farbą. Wyróżnia się wśród nich grupa wyrobów dekorowanych na kołnierzach złożonymi motywami geometrycznymi lub stylizowanymi roślinnymi, a w jednym przypadku — uproszczonym przedstawieniem ptaka (ryc. 11: 1, 2, 5). W zbiorze talerzy białych najczęściej spotkać można ryte linie — okręgi lub festony nanoszone na kołnierz naczynia, sporadycznie rejestrowane także wśród wyrobów ceglastych (ryc. 11: 3, 7).

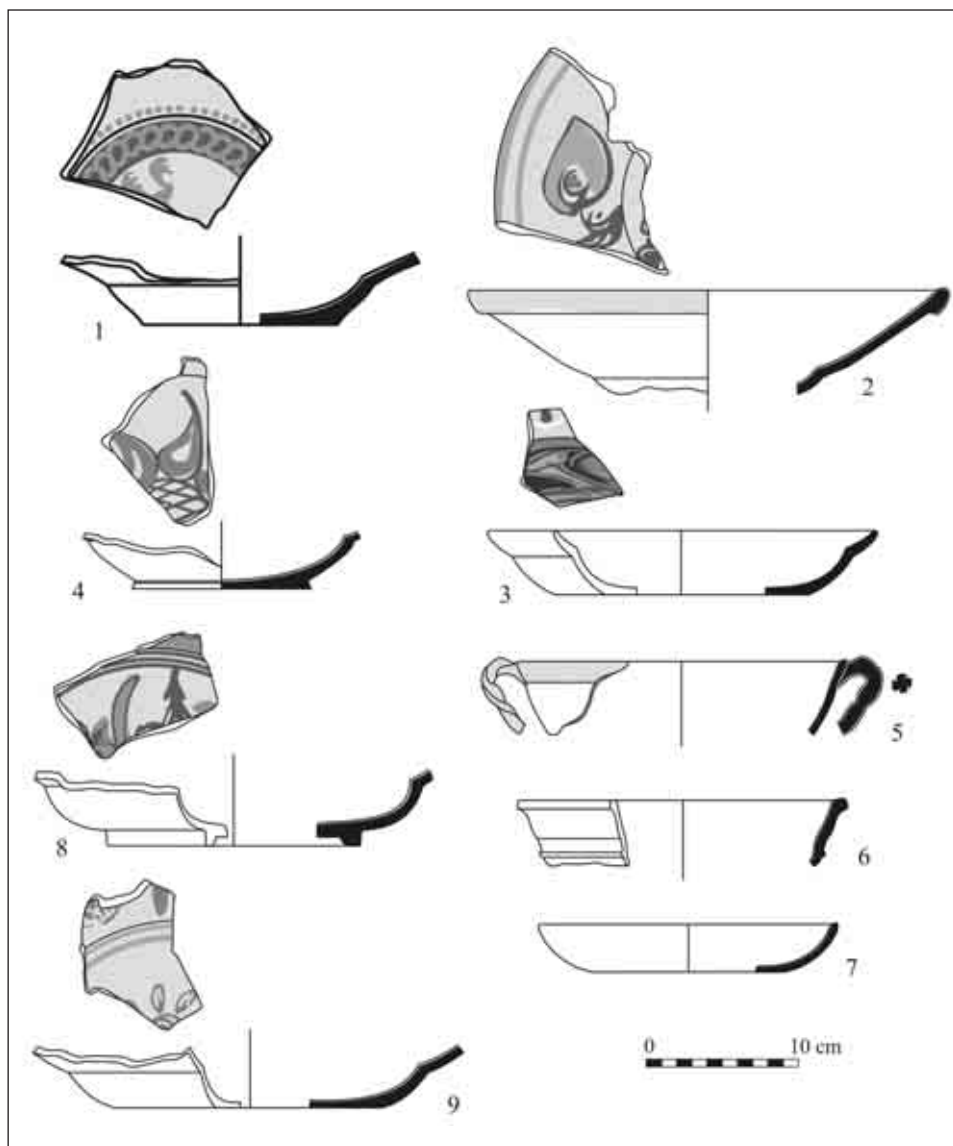

Ryc. 12. Niegow, gm. Zabrodzie, stan. 13. Talerze — półmajolika (1–4), misy (5–6) i talerze (7–9) — półfajans. Oprac. M. Trzeciecki

Fig. 12. Niegow, district of Zabrodzie, site 13. Plates — half-majolica (1–4), bowls (5–6) and plates (7–9) — half-faience. By M. Trzeciecki

Niewielkie jest zróżnicowanie formalne patelni. Są to niezdobione naczynia o baniastym brzuścu z uchem lub tuleją (ryc. 9: 6–8). Podobnie mało różnorodny jest nieliczny zbiór kubków, w którym wyróżnić można naczynia o brzuścu cylindrycznym lub lekko wydętym. Repertuar form pokrywek ograniczał się do wyrobów o profilu stożkowatym lub dzwonowatym (ryc. 8: 7–9).

Podsumowując ten krótki opis zbioru naczyń glinianych z Niegowa warto wskazać na jego najbardziej charakterystyczne cechy. Dominują w nim wyroby siwe i ceglaste, a pod względem funkcjonalnym — naczynia kuchenne, przede wszystkim garnki. Zwraca uwagę niewielki odsetek wyrobów brunatnych, wykonanych w tradycji wczesnośredniowiecznej. Naczynia zaliczone do trzech wymienionych grup wykonane zostały z łatwo dostępnych glin żelazistych i można przyjąć, że są miejscowego pochodzenia. Przeważają wyroby formowane za pomocą techniki ślizgowo-taśmowej, wśród naczyń ceglanych bardzo niewielki jest odsetek wyrobów szkliwionych. Najczęściej spotykane w Niegowie formy — smukłe baniaste garnki i dzbany z wyodrębnioną cylindryczną szyjką, występują powszechnie także na innych stanowiskach datowanych na XVII i XVIII w. z terenu Mazowsza i Podlasia⁵. Zwraca uwagę standaryzacja repertuaru form, niewielki odsetek wyrobów zdobionych i pewne ubóstwo wątków zdobniczych, pomijając motywy wyświecane na naczyniach siwych, które — podobnie jak malowane na kofnierzach talerzy ceglanych⁶ — wydają się być charakterystyczne dla stylistyki warsztatu pracującego na potrzeby niegowskiego dworu.

Naczynia białe, półmajolikowe, półfajansowe i kamionkowe można zaliczyć do grupy importów. O ile w pierwszej z wymienionych grup dominują wyroby kuchenne, to w pozostałych reprezentowane są naczynia stołowe, głównie talerze. Naczynia białe znajdują analogie wśród wyrobów określanych jako tzw. ceramika kielecka lub ilżecka, produkowanych w regionie świętokrzyskim od schyłku średniowiecza, a w XVII–XVIII w. szeroko rozpowszechnionych w dorzeczu Wisły⁷. Szkliwione garnki „kieleckie” spotykamy na wielu datowanych na ten okres stanowiskach z terenu Mazowsza, szczególnie licznie w Warszawie⁸. Wśród wyrobów półmajolikowych z Niegowa wyróżniają się trzy grupy. Pierwszą z nich reprezentują pojedyncze naczynia zdobione silnie zgeometryzowanymi motywami nanoszonymi na brązową angobę. Jest to maniera zdobienia charakterystyczna dla wielu środkowo-europejskich warsztatów między połową XVI a połową XVII w.⁹ Analogiczne naczynia

⁵ O. Gierlach, *Ceramika z wieków XVII i XVIII*, „Warszawskie Materiały Archeologiczne”, t. 1, 1966, tabl. LXXXIII–CVIII; K. Janiszowski, *Ceramika XVI wieku*, tamże, tabl. LVII–LIX; P. Świętkiewicz, *Murowany dwór „na kopcu” w Gaju Nowym, gm. Góra św. Małgorzaty, województwo płockie*, „Prace i Materiały Muzeum Archeologicznego i Etnograficznego w Łodzi. Seria Archeologiczna”, nr 37–38, 1992, tabl. IX–X; A. Marciniak-Kajzer, *Dwór obronny w Proboszczewicach koło Plocka*, „Acta Universitatis Lodzensis. Folia Archaeologica”, t. 18, 1994, ryc. 9; M. Sekuła, *Naczynia gliniane z początku XIX wieku z wykopalisk w piwnicy Pałacu pod Błachą w Warszawie*, „Kw.HKM”, R. LII, 2004, nr 4, ryc. 2–3; T. Morysiński, *Nowożytnie naczynia gliniane z Komorowa, Ruśca i Strzeniówki*, „Monument. Studia i Materiały Krajowego Ośrodka Badań i Dokumentacji Zabytków”, t. 2, 2005, s. 401; M. Starski, *Nowożytnie naczynia ceramiczne z badań północnej pierzei placu Teatralnego w Warszawie*, [w:] *Badania archeologiczno-architektoniczne północnej pierzei placu Teatralnego w Warszawie w latach 1995–1997*, red. W. Pela, Warszawa 2013, s. 156–164, tabl. I; M. Auch, M. Trzeciecki, *Ceramika późnośredniowieczna i wczesnonowożytna*, [w:] *Tykocin — zamek nad Narwią (XV–XVIII w.). Badania archeologiczne w latach 1961–1963 i 1999–2007*, red. M. Bis, W. Bis, Warszawa 2015, s. 211–213, 216; M. Trzeciecki, op. cit., s. 150 i n.

⁶ Warto tu wspomnieć, że podobne „przystylizowane” motywy zoomorficzne i geometryczne spotykane są na tzw. majolikach kurpiowskich produkowanych w XIX w. w licznych warsztatach w okolicach Wyszkowa. Zob. E. Fryś-Pietraszkowa, *Z badań nad majoliką i półmajoliką ludową w Polsce*, „Polska Sztuka Ludowa”, R. 24, 1970, nr 2, s. 69 i n., tam dalsza literatura.

⁷ M. Bis, *Późnośredniowieczne i wczesnonowożytnie naczynia białe z Solca nad Wisłą*, Warszawa 2014, s. 53–66, tam dalsza literatura.

⁸ M. Starski, op. cit., s. 156–164; M. Trzeciecki, *Nowożytnie naczynia kuchenne z badań na placu Zamkowym w Warszawie*, [w:] *Między miastem a dworem. Badania archeologiczne na placu Zamkowym w Warszawie w latach 1977–1983*, red. Z. Polak, Warszawa 2017.

⁹ H.G. Stephan, *Die bemalte Irdenware der Renaissance in Mitteleuropa*, München 1987, s. 62–79; S. Krauth, *Die Entwicklung der Keramik im Freistaat Sachsen vom später Mittelalter bis in das 19. Jahrhundert. Ein*

znajdowane na ziemiach polskich uznawane są z reguły za importy z terenu Czech lub środkowych Niemiec¹⁰, choć znaczny w ostatnich latach przyrost znalezisk, przede wszystkim z Wielkopolski, pozwala postulować ich miejscową produkcję¹¹. Drugą grupę stanowią naczynia dekorowane motywami roślinnymi nanoszonymi na białą angobę. Stylistyka dekoracji pozwala wiązać omawiane talerze z młodszą fazą działalności warsztatów w Miechocinie¹². Ostatnia grupa to wyroby zdobione marmoryzowaniem. Jest to technika dekoracji na tyle szeroko rozpowszechniona we wszystkich środkowoeuropejskich centrach wyrobu naczyń zdobionych podszkliwnie, że trudno pokusić się o określenie miejsca ich pochodzenia¹³.

Podobnie trudne jest wskazanie miejsca wykonania odnalezionych w Niegowie naczyń półfajansowych. Zarówno surowiec, cechy szkliva, jak i podstawowe wątki zdobnicze mają charakter interregionalny. Wyroby półfajansowe pojawiają się po połowie XVII w., początkowo ich dystrybucja na ziemiach Rzeczypospolitej ograniczona była do Gdańska i Elbląga, lecz stopniowo pojawiały się w innych ośrodkach miejskich Prus Królewskich i dalej na południe¹⁴. Trudno także wskazać na miejsce pochodzenia naczyń kamionkowych, przede wszystkim ze względu na ich fragmentaryczny stan zachowania. Najprawdopodobniej omawiane tu wyroby pochodzą z któregoś z warsztatów śląskich lub łużyckich, po połowie XVII w. w dużej ilości sprowadzanych na ziemię Rzeczypospolitej¹⁵.

Na zakończenie warto podjąć próbę porównania struktury gatunkowej zbioru naczyń glinianych z Niegowa z datowanymi na ten okres materiałami z innych zespołów podworskich w granicach Mazowsza i Podlasia. Nie jest to zadanie proste, brak jest bowiem monografii ceramiki z innych zespołów dworskich z terenu wschodniego Mazowsza. W pewien sposób lukę tę wypełnia publikacja znalezisk z Brulina-Kosek na Podlasiu, niedawno opracowane materiały z badań rezydencji Sapiechów w Dubnie i z kilku osad wiejskich południowego Mazowsza. Uzupełnienie stanowią tu dane o osiemnastowiecznych naczyniach z dwóch głównych miast Mazowsza: Warszawy i Płocka, a także znaleziska z dworu „na kopcu” w Gaju Nowym, położonym już na pograniczu Mazowsza i Polski Środkowej.

Überblick, [w:] *Keramik in Mitteldeutschland. Stand der Forschung und Perspektiven*, red. S. Krabath i in., Dresden 2012, s. 75–79.

¹⁰ K. Meyza, *Pseudomajolika znaleziona na terenie Starego Miasta i Zamku Królewskiego*, „Kronika Zamkowa”, nr 1 (23), 1991, s. 119–120; teźże, *Ceramika zdobiona XVI–XVIII w. Materiały do wystawy „Rzeczy codzienne z wykopalisk zamkowych i staromiejskich”*, Warszawa 1996, s. 26–44.

¹¹ P. Pawlak, *Ceramika naczyniowa*, [w:] *Żerniki, gm. Kórnik, stan. 25. Osadnictwo pradziejowe, wieś średniowieczna i folwark nowożytny*, red. E. Pawlak, P. Pawlak, Poznań 2007, s. 155–160; M. Poklewska-Kozieli, *Ceramika naczyniowa*, [w:] *Średniowieczny system obronny miasta Poznania. Odcinek północno-zachodni. Wyniki badań archeologicznych*, red. P. Pawlak, Poznań 2013, s. 115–116.

¹² T. Szetela-Zauchowa, *Ceramika z Miechocina*, „Polska Sztuka Ludowa”, R. 23, 1969, nr 2, s. 100–101; teźże, *Miechocin. Nowożytny ośrodek garncarski*, [w:] *Garncarstwo i kaflarstwo na ziemiach polskich od czasów średniowiecza do czasów współczesnych*, red. A. Gruszczyńska, A. Targońska, Rzeszów 1994, s. 45 i n.; K. Meyza, *Pseudomajolika...*, s. 119–120; teźże, *Ceramika...*, s. 64–66; zob. także H.G. Stephan, op. cit., s. 229–237.

¹³ H.G. Stephan, op. cit., s. 159 i n.; K. Meyza, *Pseudomajolika...*, s. 119–120; teźże, *Ceramika...*, s. 64 i n.

¹⁴ G. Möller, *Stettiner Ware — Anmerkung an Hand schriftlicher und archäologischer Quellen*, „Stralsunder Beiträge zur Archäologie, Geschichte, Kunst und Volkskunde in Vorpommern”, t. 2, 1999; K. Meyza, *Ceramika...*, s. 114–116, tabl. V–VI; A. Oniszcuk-Rakowska, op. cit., s. 210 i n.; M. Marcinkowski, *Elbląska ceramika typu Stettiner Ware — problemy badawcze (na podstawie wybranego zbioru)*, „Archaeologia Historica Polona”, t. 16, 2007, s. 91 i n.; tenże, *Wytwórczość garncarska w Elblągu (na podstawie wybranego zbioru). Część 2 — okres nowożytny (XVI–XIX wiek)*, „Pomorania Antiqua”, t. 22, 2009, s. 169 i n.; M. Trzecicki, *Ceramika płocka...*, s. 130, 175.

¹⁵ J. Horschik, *Steinzeug. 15. bis 19. Jahrhundert. Von Burgel bis Muskau*, Dresden 1978, s. 48 i n.; S. Krabath, op. cit. s. 87–88; A. Oniszcuk-Rakowska, *Życie odbite w naczyniu. Konsumpcja luksusowa i codzienna w Gdańsku w XVII–XIX wieku na podstawie naczyń ceramicznych z terenu Centrum Dominikańskiego i кварталу ulic Długi Targ–Powroźnica*, Warszawa 2013, s. 25–26. W cytowanych pracach dalsza literatura.

Stanowisko w Brulinie-Koskach, badane w latach sześćdziesiątych XX w., przez autorkę opracowania datowane było na XV–XVI w., jednak analiza opublikowanych danych pozwala przyjąć młodsze datowanie i uznać je za relikty typowego dla pogranicza Mazowsza i Podlasia drobnoszlacheckiego „gniazda”, założonego przed połową XVI w. i funkcjonującego do połowy XVIII w.¹⁶ Opis znalezisk odpowiada, rzecz jasna, stanowi wiedzy z połowy lat siedemdziesiątych XX w., jest jednak na tyle dokładny, że może być wykorzystany do analiz porównawczych. W zbiorze dominują naczynia brunatne, które nawet wedle ostrożnych szacunków stanowią około 60%, w grupie tej obok najczęściej spotykanych garnków reprezentowane są także inne rodzaje naczyń — misy, dzbany i pokrywki. Na poziomie około 30% kształtuje się udział siwaków, wśród których przeważają dzbany. Pozostałą część zbioru stanowią naczynia „toczone” oraz „polewane” — opis wskazuje na wyroby ceglaste, wzmianki o naczyniach krytych „białą polewą” mogą dowodzić obecności pojedynczych wyrobów półfajansowych.

Odmierna jest struktura zbioru naczyń glinianych z XVII–XVIII w. pozyskanego w trakcie prowadzonych niedawno badań założenia dworskiego Sapiehów w Dubnie pod Białą Podlaską¹⁷. Dominują tu naczynia siwe (86%), głównie garnki, dzbany i misy, pod względem form i zdobnictwa (zwłaszcza wątków wyświecanych) znajdujące analogie w Niegowie. Na poziomie 4% kształtuje się udział naczyń ceglastych. Niewiele większy (5%) jest odsetek wyrobów białych szkliwionych. Zbliżony do tej wartości jest łącznie zliczony udział naczyń półmajolikowych, półfajansowych i fajansowych, porcelanowych i kamionkowych. W zbiorze wyróżniono także niewielką (0,4%) grupę garnków brunatnych.

Nieco inny charakter mają materiały pochodzące z badań ratowniczych trzech stanowisk położonych na południowy zachód od Warszawy — Komorowa, Ruśca i Strzeniówki. Reprezentują one naczynia gliniane używane w mazowieckich wsiach między schyłkiem XV a schyłkiem XVIII w.¹⁸ W zbiorach reprezentowane są jedynie trzy grupy gatunkowe: ceramika siwa, ceglasta i biała. W przypadku znalezisk z Komorowa i Ruśca dla zespołów datowanych na okres po połowie XVII w. charakterystyczny jest wyrównany udział naczyń siwych i ceglastych, z niewielką przewagą tych ostatnich. Z odmienną sytuacją mamy do czynienia w Strzeniówce, w której udział wyrobów ceglastych sięga aż 95%. Na wszystkich stanowiskach występują także pojedyncze naczynia białe „kieleckie”. W omawianych tu zbiorach dominują wyroby toczone, natomiast bardzo niski jest udział szkliwionych — maksymalnie 5%. Skokowo rośnie on dopiero po połowie XVIII w.

Stanowisko w Gaju Nowym położone jest już na zachodnim pograniczu Mazowsza, około 10 km na zachód od Łęczycy. Przebadano tam w całości relikty niewielkiego dworu funkcjonującego od XVI do schyłku XVII w.¹⁹ Prawie $\frac{2}{3}$ zespołu stanowią wyroby ceglaste, zbliżony jest udział siwaków i naczyń białych — około 15% dla każdej z grup. Odnotowano także naczynia brunatne, których udział wynosi 4%. Bardzo niewielki jest odsetek naczyń szkliwionych. Wynosi on około 7% dla wyrobów ceglastych i 27% — dla białych.

Na zakończenie warto porównać naczynia z Niegową ze znaleziskami z miast Mazowsza. Podstawowe znaczenie mają tu materiały z Warszawy, przede wszystkim zespoły z zasypiska fosy miejskiej datowane na okres między połową XVII a połową XVIII w.²⁰ Ponad połowę zbioru stanowią tu naczynia białe, z reguły szkliwione. Około 40% to wyroby ceglaste, z których

¹⁶ K. Musianowicz, *Osady z wczesnego średniowiecza i średniowiecza w Brulinie-Koskach, pow. Ostrów Mazowiecka*, „Materiały Starożytne i Wczesnośredniowieczne”, t. 3, 1975.

¹⁷ M. Garas, H. Karwowska, *Naczynia ceramiczne*, [w:] *Założenie rezydencjonalne Sapiehów w Dubnie*, red. H. Karwowska, A. Andrzejewski, Białystok 2013, s. 223–256.

¹⁸ T. Morysiński, op. cit.

¹⁹ P. Świątkiewicz, op. cit.

²⁰ M. Trzecicki, *Nowożytnie naczynia kuchenne z badań na placu Zamkowym...*

jedynie co trzecie jest szkliwione. Odsetek siwaków wynosi jedynie 10%. Bardzo zbliżone są proporcje określone w zbiorze naczyń z badań na terenie placu Teatralnego — na obszarze pozostającym poza jurysdykcją miejską, w XVII i XVIII w. wchodzącym w skład zespołu rezydencjonalnego²¹. Prawie połowę zbioru stanowią naczynia białe, z reguły szkliwione. Około 33% to wyroby ceglaste, połowa naczyń tej grupy gatunkowej była szkliwiona. Udział siwaków kształtuje się na poziomie około 9%. Stosunkowo wysoki jest odsetek naczyń półmajolikowych — około 5%. Wyroby półfajansowe i kamionkowe stanowią margines zbioru, znaczący jest odsetek tzw. ceramiki szlachetnej — porcelany i fajansu właściwego — wynoszący łącznie około 2,5%.

Odmienny obraz przynosi zestawienie danych dotyczących ceramiki używanej w Płocku między połową XVII a połową XVIII w.²² Tu także dominują naczynia białe, w większości jednak nieszkliwione, wyrabiane na miejscu i stylistycznie dość odległe od wyrobów ośrodka świętokrzyskiego. Prawie ¼ zbioru stanowią naczynia siwe, przede wszystkim dzbany, misy i talerze, często zdobione polerowanymi wzorami. Udział naczyń ceglastych wynosi zaledwie 13%, sporadycznie spotykamy wśród nich wyroby szkliwione. Odsetek naczyń półmajolikowych sięga 0,5%, a półfajansowych — jedynie 0,1%.

Ten krótki przegląd pozwala nieco precyzyjniej określić miejsce znalezisk z Niegowa w „ceramicznym pejzażu” ziem Rzeczypospolitej między połową XVII a połową XVIII w. Najważniejszym chyba spostrzeżeniem jest znaczna różnorodność zestawów naczyń z przywołanych tu stanowisk, którą trudno interpretować wedle zaproponowanego swego czasu przez M. Gajewską ewolucyjnego schematu przemian ceramiki nowożytnej²³. Wydaje się, że drastyczne niekiedy różnice w proporcjach głównych grup gatunkowych mają raczej charakter geograficzny niż chronologiczny, czy związany z funkcją stanowiska. Obecność w niektórych zespołach naczyń brunatnych może wskazywać, że na wschód od środkowej Wisły wczesnośredniowieczne tradycje wyrobu naczyń trwały o wiele dłużej, niż dotychczas zakładano, przy czym ten swoisty konserwatyzm dotyczył raczej techniki wykonania, niż repertuaru form. Obserwacje te potwierdzają dane dotyczące zespołów naczyń z terenów dawnej Rusi Czarnej, gdzie naczynia takie stanowią podstawową masę materiału aż do schyłku okresu nowożytnego²⁴. Dla Mazowsza i Podlasia charakterystyczny wydaje się też stosunkowo długo utrzymujący się wysoki odsetek naczyń siwych, a także preferencja wątków zdobniczych wykonanych techniką polerowania²⁵. Cechą wspólną zbiorów naczyń z większości wymienionych tu stanowisk jest bardzo niski odsetek wyrobów szkliwionych, a także niewielki udział naczyń białych. Wyróżnia się tu jedynie Warszawa, w której po połowie XVII w. wyraźnie dominują szkliwione garnki „kieleckie”. Istotne są natomiast różnice w dystrybucji naczyń półmajolikowych i półfajansowych. Wydają się one być związane przede wszystkim z rezydencjami magnackimi i ośrodkami miejskimi. Rozpatrywany pod tym kątem zespół naczyń z Niegowa znajduje się w tej samej grupie co znaleziska z siedziby Sapiarów w Dubnie lub naczynia z Warszawy i Płocka.

Podsumowując, w zbiorze naczyń glinianych z Niegowa odzwierciedla się zarówno położenie miejscowości na pograniczu Mazowsza i Podlasia, jak i charakter samego stanowiska — zaplecza gospodarczego rezydencji szlacheckiej, zapewne zamożnej, choć nie dorównują-

²¹ M. Starski, op. cit.

²² M. Trzeciecki, *Ceramika płocka...*, s. 214–222.

²³ M. Gajewska, *Garncarstwo nowożytne w Polsce. Stan i potrzeby badań*, „Prace i Materiały Muzeum Archeologicznego i Etnograficznego w Łodzi. Seria: Archeologiczna”, nr 36, 1989–1990, s. 159–169.

²⁴ M. Auch, M. Trzeciecki, op. cit., s. 204–206, tam dalsza literatura.

²⁵ E. Fryś-Pietraszkowa, *Rozkwit i zmierzch ceramiki siwej*, [w:] *Garncarstwo i kaflarstwo na ziemiach polskich od czasów średniowiecza do czasów współczesnych*, red. A. Gruszczyńska, A. Targońska, Rzeszów 1994, s. 16–18; M. Auch, M. Trzeciecki, op. cit., s. 212–213; M. Trzeciecki, *Ceramika płocka...*, s. 150–161.

cej siedzibom takich podlaskich potentatów jak Sapiehowie, Branicy czy Radziwiłłowie. Ten „mazowiecko-podlaski” charakter stylistyki naczyń z Niegowa wskazuje, że dwór zaopatrywany był przez warsztat działający w majątku lub w jednej ze wsi należących do niegowskiego klucza dóbr. Pokrywał on zapotrzebowanie na naczynia kuchenne i większość tych, przeznaczonych na stół — o ile nie właściciele, to z pewnością szeregowych pracowników folwarku. W naczynia białe, półmajolikowe i półfajansowe, uzupełniające ten zestaw, właściciele Niegowa zaopatrywali się najpewniej w jednym z okolicznych miasteczek — Wyszkwowie lub Radzyminie.

Powracając do „uroków prowincji” warto na koniec zastanowić się, na czym może polegać ów „urok” w przypadku naczyń z Niegowa. Kluczowe znaczenie ma tu chyba trudny do przecenienia, a rzadko wykorzystywany potencjał informacyjny tej kategorii znalezisk. Takie „prowincjonalne” dwory jak Niegów stanowiły istotę kulturowego krajobrazu ziem dawnej Rzeczypospolitej. Większość dokumentów oświetlających ich codzienność przestała istnieć, zanim stała się przedmiotem zainteresowania historyków. W przeszłość odeszła też unikatowa tkanka społeczna ukształtowana w specyficznym środowisku mazowieckich dworów, zaścianków i „okolic” szlacheckich. W tej sytuacji studia nad materialnymi relikami przeszłości — nawet tak banalnymi, jak fragmenty naczyń glinianych — stają się wyjątkową możliwością spotkania z codziennością szlacheckiego dworu, a wydobyte z ziemi znaleziska są ostatnimi dostępnymi nam jeszcze źródłami historycznymi.

Adres Autora:

dr Maciej Trzeciecki

Ośrodek Interdyscyplinarnych Badań Archeologicznych

Instytut Archeologii i Etnologii PAN

Al. Solidarności 105

00-140 Warszawa

misiek042003@gmail.com

CLAY DISHES FROM THE 17th–18th C. FOUND IN THE MANOR COMPLEX IN NIEGÓW NEAR WYSZKÓW. A NOTE ON THE LIFE STANDARD OF PROVINCIAL GENTRY

Emergency works conducted in 2005 in site 13 in Niegów near Wyszaków revealed remains of outbuildings of a gentry manor that functioned between the mid-17th c. and the mid-18th c., 23,989 fragments of clay dishes were found.

Most of the finds were grey and brick-red kitchenware, primarily pots. The percentage of brown earthenware, produced according to the medieval tradition, was very low. The dishes classified to the three above-mentioned groups were made of easily accessible ferric clays and can be assumed to be of local origin. Most were wheel-thrown; few of brick-red pots were glazed. The most common forms, slim squat pots and jugs with cylindrical necks, have been frequently found in other sites in Mazovia and Podlasie dated to the 17th and 18th c.

Noticeably, the range of forms was quite standard, with a small proportion of decorated dishes. The repertoire of decorative motifs was not rich, aside from the grey dishes decorated by burnishing, whose style seems to have been characteristic of the workshop that supplied pottery to the Niegów manor. Another notable feature were stylized floral and animal motifs

painted on red-brick plates. Imports were represented by glazed white pots, half-maiolica and half-faïence plates and a few stoneware items.

A comparative analysis indicates that the finds reflect both the location of the site at the border of Mazovia and Podlasie and the fact that the site was the household facilities of a relatively affluent gentry manor. The style of the dishes suggests that they were supplied by a potter working on the estate or in one of the manor villages, who produced all of the kitchenware and most of the tableware needed for the manor.

Translated by
Izabela Szymańska

Słowa kluczowe: naczynia gliniane, okres nowożytny, Mazowsze

Key words: clay dishes, modern era, Mazovia